

МЕЖДУНАРОДНЫЙ НАУЧНЫЙ ЖУРНАЛ

АКАДЕМИК

№1. 220. 16.05.2023

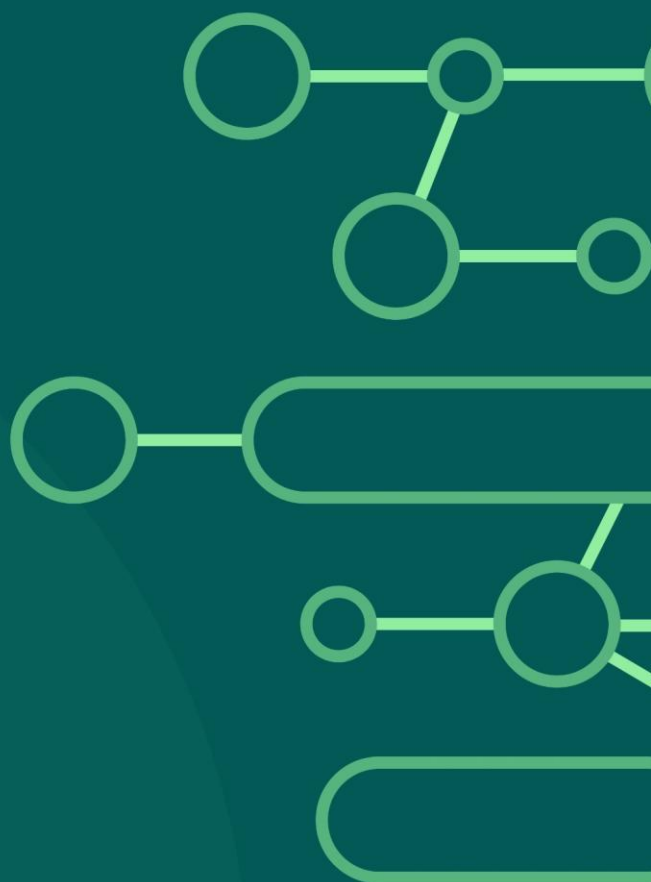

АСТАНА

WWW.JOURNAL-ACADEMIC.COM

“Международный научный журнал АКАДЕМИК”



№ 1 (220), 2023 г.

МАЙ, 2023 г.

Издаётся с июля 2020 года

Астана
2023

Содержание

ЖОО- ЕЛДІН ИННОВАЦИЯЛЫҚ, ҒЫЛЫМИ-ТЕХНОЛОГИЯЛЫҚ ЖӘНЕ ӨНДІРІСТІК ӘЛЕУЕТІНІҢ ГЕНЕРАТОРЫ Әбенова Айнұр Полатқызы, Айтбембетова А.Б.	4
МАШИНАЛЫҚ ОҚЫТУ АЛГОРИТМДЕРІН ПАРАЛЛЕЛДІ ЖҮЗЕГЕ АСЫРУ Ж.Б. Туребаев	5
ҚАЗАҚСТАН РЕСПУБЛИКАСЫНЫҢ ЭКОНОМИКАЛЫҚ САЯСАТЫНЫҢ БАҒЫТТАРЫ Рахматулла Н.А, Тулекова М.К.....	10
ОРТАЛЫҚ АЗИЯ ЕЛДЕРІНЕН ЕҢБЕК МИГРАЦИЯСЫНЫҢ СЕБЕПТЕРІ Рахматулла Н.А, Тулекова М.К.....	15
А.БАЙТҮРСЫНҰЛЫНЫҢ ДЕМОКРАТИЯҒА КӨЗҚАРАСЫ Рамазан Ә. Б., Сутеева Х.А.	18
G. MARCUSE'S ONE-DIMENSIONAL MODEL OF BEHAVIOR AND THOUGHT. THE ROLE OF ONE-DIMENSIONAL SOCIETY OUTSIDERS IN THE TRANSITIONAL SYSTEM Armanuly Gani, Rustem Aidos, Tileubayeva M.S.	23
ОСНОВЫ СТРАТЕГИЧЕСКОГО ПЛАНИРОВАНИЯ КОМПАНИИ Избаганбетова Жаркын Нурлыбековна	26
ӘЛЕУМЕТТІК ТӘЖІРІБЕ МЕН ӘЛЕУМЕТТІК ИНСТИТУТТАРДЫҢ ТЕОРИЯЛЫҚ АНЫҚТАМАЛАРЫ Калкабаева Т. А	33
ҚАЗАҚСТАН РЕСПУБЛИКАСЫНЫҢ ФАРМАЦЕВТИКАЛЫҚ НАРЫҒЫНДАҒЫ ЖҰМСАҚ ДӘРЛІК ҚАЛЫПТАРҒА МАРКЕТИНГТІК ТАЛДАУ ЖАСАУ Оралбекова Ботагоз Мейрамбековна	41
ЗАЕМНЫЙ ТРУД В РК КАК ПРЕКАРИЗОВАННАЯ ФОРМА ТРУДОВОЙ ЗАНЯТОСТИ Бахытжан Бану Бахытжанқызы	44
О НЕКОТОРЫХ ВОПРОСАХ ПРАВОВОГО РЕГУЛИРОВАНИЯ ОТДЕЛЬНЫХ НЕСТАНДАРТНЫХ ФОРМ ЗАНЯТОСТИ В РЕСПУБЛИКЕ КАЗАХСТАН Бахытжан Бану Бахытжанқызы	48
LONG-RUN EFFECTS OF PORTFOLIO CAPITAL FLOW BOOMS FOR DEVELOPING COUNTRIES Makhanova Alua Abayqyzy	52
ОҢТАЙЛЫ ЖҮЙЕЛЕРДІ СИНТЕЗДЕУ ТЕОРИЯСЫН ҚОЛДАНА ОТЫРЫП, ӨНДІРІСТІҢ САНДЫҚ МОДЕЛІН ҚҰРУ, ҰСЫНЫСТАР ӘЗІРЛЕУ Копесбаева А. А., Жұмажан З. Е.	59
СКРИНИНГ ДОНОРСКОЙ КРОВИ НА ANTI-HBSCORE МЕТОДОМ ИХЛА В ЗНАЧИТЕЛЬНОЙ СТЕПЕНИ ПОВЫШАЕТ БЕЗОПАСНОСТЬ ГЕМОТРАНСФУЗИЙ А.Е. Новолодская, Г.У. Матаева, М.Ю. Сугула	63
ФИЗИКАНЫ ОҚЫТУ ПРОЦЕСІНДЕ ОҚУШЫЛАРДЫҢ ЗЕРТТЕУШЛІК ҚҰЗЫРЕТТІЛІКТЕРІН ҚАЛЫПТАСТЫРУ. Молдағалиев Мирас Бактығалиевич	68
МАҢҒЫСТАУ ОБЛЫСЫНДАҒЫ СУ ТАПШЫЛЫҒЫМЕН КҮРЕСУ ЖОЛДАРЫ Кульниязова Д. Э. .Е. Б. Жаркенов	72

ЖОО- ЕЛДІҢ ИННОВАЦИЯЛЫҚ, ҒЫЛЫМИ-ТЕХНОЛОГИЯЛЫҚ ЖӘНЕ ӨНДІРІСТІК ӘЛЕУЕТІНІҢ ГЕНЕРАТОРЫ

Әбенова Айнұр Полатқызы

Магистратура 2 –курс

э.ғ.д., профессор Айтбембетова А.Б.

Қазақстан Республикасы

Әл-Фараби атындағы қазақ ұлттық университеті

Зияткерлік ресурстарға, білімге, ғылымды қажетсінетін және ақпараттық технологияларға негізделген жаңа экономикаға көшудің басталуымен Қазақстанның инновациялық даму жолына енуі баламасыз болып табылады. Университеттер инновациялардың негізгі генераторларына айналуға, зияткерлік және кадрлық әлеуетті қалыптастыруды қамтамасыз етуде. Индустриялық-инновациялық даму стратегиялық болып табылады және республикалық деңгейде де, өңірлік деңгейде де іске асырылуы тиіс. Университеттік зерттеулер ғылыми кадрларды даярлау, өңірдің ғылыми-педагогикалық әлеуетін жинақтау процесінің маңызды бөлігі болып табылады. Жоғары оқу орындары зерттеулерге, консультацияларға, білім беру бағдарламалары мен тренингтерге келісімшарттар жасасу арқылы қолда бар технологиялық білімді жаңартуға ықпал етеді және көбінесе өз аймағына ғылымды көп қажет ететін салалардан кәсіпорындарды тартудың "полюсіне" айналады, сондай-ақ фирмалардың қызметін импорттауға, дамудан жергілікті деңгейді қалыптастыруға ықпал етеді.

Әл-Фараби атындағы Қазақ ұлттық университеті Қазақстан Республикасының көптеген ғылыми және кәсіптік салаларындағы жоғары курс студенттері мен аспиранттар үшін аса маңызды зерттеу институттарының бірі және сонымен бірге ерекше оқу ортасы болып табылады. Ол әртүрлі халықаралық профессорлық-оқытушылық құрам мен студенттерді тартуға, жаһандық мәселелер бойынша зерттеулер мен оқытуды қолдауға және әртүрлі шет елдермен және аймақтармен Академиялық қарым-қатынас орнатуға тырысады. Ол университет қызметінің барлық бағыттары білім мен оқуды ең жоғары деңгейде ілгерілетеді және өз күш-жігерінің нәтижелерін бүкіл әлемге жеткізеді деп күтеді. Университет өңірді инновациялық дамыту және елдің зияткерлік әлеуетін қалыптастыру жөніндегі өз миссиясын орындайды.

Инновациялық, білім беру-ғылыми және әлеуметтік-мәдени инфрақұрылымды дамыта отырып, ғылымды қажетсінетін технологияларды әзірлеуді, белсенді кәсіпкерлік қызметке бағдарланған экономика және әлеуметтік сала салаларын жаңғыртуды қамтамасыз етуге қабілетті жоғары білікті кадрларды сапалы даярлауды жүзеге асыра отырып, сондай-ақ жетекші ғалымдарды, мамандарды ғылыми-білім беру процесіне тарта отырып, ғылымның, бизнестің және мемлекеттің серпінін қамтамасыз етуге болады. Жоғары оқу орындары осындай ынтымақтастыққа дайын. Жоғары сапалы оқыту мен ғылыми әлеуеттің симбиозы біздің заманымыздың жаһандық сын-қатерлеріне лайықты жауап беруге көмектеседі деп сенемін.

Осылайша, қазіргі университеттің басты функцияларының бірі – қазіргі әлемде маңыздылығы артып келе жатқан аймақтың дамуын қамтамасыз ету жүзеге асырылуға. Өңірдегі мықты білім беру жүйесі әлеуметтік-экономикалық мәселелерді шешуге мүмкіндік береді, халықтың өмір сүру деңгейін арттыруға ықпал етеді.

МАШИНАЛЫҚ ОҚЫТУ АЛГОРИТМДЕРІН ПАРАЛЛЕЛДІ ЖҮЗЕГЕ АСЫРУ

Ж.Б. Туребаев¹

¹Алматы технологиялық университеті, Алматы, Қазақстан

Аңдатпа. Бұл мақала, деректер көлемінің ұлғаю және есептеу қуатының өсу қарқындылығымен анықталатын өзекті мәселеге – машиналық оқыту алгоритмдерін параллельді жүзеге асыру тақырыбына арналған. Мақалада деректер, модель мен алгоритм деңгейінде параллелизмнің әртүрлі түрлеріне шолу жасалынады және оларды машиналық оқытудың әртүрлі алгоритмдерінде қолдану жолдары зерттелінеді. Сонымен қатар, мақалада бағдарламалаудың күрделілігі, байланыс шығындары және ресурстарды басқару сияқты параллельді бағдарламалауға қатысты мәселелер мен қиындықтар талқыланады. Одан бөлек, машиналық оқыту алгоритмдерін сәтті параллельді жүзеге асыруға арналған ұсыныстар, сондай-ақ машиналық оқытудың нақты мәселелерінде параллелизмді практикалық қолдану мысалдары келтіріледі. Қорытындылай келе, мақала өнімділікті арттыру және машиналық оқыту алгоритмдерін оқытуды жеделдету үшін параллель әдістерін дамыту мен қолданудың маңыздылығын атап көрсетеді.

Түйінді сөздер. Параллельді бағдарламалау, үлестірілген есептеу, алгоритмді масштабтау, есептеу өнімділігі, оқытуды оңтайландыру.

Кіріспе.

Бүгінде, машиналық оқыту алгоритмдерін параллельді жүзеге асыру мәселесі өзекті бола түсуде. Бұл мәселенің өзектілігі, келесі негізгі аспектілермен анықталады:

- *Есептеу қуатының өсуі:* қазіргі заманғы компьютерлер мен серверлер, қуатты, көп ядролы процессорлармен және графикалық үдеткіштермен жабдықталған, бұл арқылы машиналық оқыту алгоритмдерін параллельді жүзеге асыруға болады. Ал ол өз кезегінде, қол жетімді ресурстарды тиімді пайдалануға және қысқа мерзімде нәтиже алуға мүмкіндік береді [1].
- *Таратылған есептеу:* кластерлер мен бұлттық платформалар сияқты таратылған есептеу жүйелерін әзірлеу және қолдану, машиналық оқыту алгоритмдерін параллельді жүзеге асыруға: тапсырмалар мен ресурстарды көптеген құрылғылар арасында бөлуге қосымша мүмкіндіктер береді. Ал бұл деректерді өңдеудің икемділігі мен ауқымдылығын қамтамасыз етеді.
- *Деректердің үлкен көлемі:* қазіргі әлем күн сайын үлкен көлемдегі деректерді шығарады, бұл масштабталатын машиналық оқыту алгоритмдерін әзірлеуді және қолдануды талап етеді. Параллельді енгізу, деректерді ішкі жиындарға бөлуге және оларды әр түрлі есептеу құрылғыларында бір уақытта өңдеуге мүмкіндік береді, бұл өңдеу уақытын едәуір қысқартады және модельдерді оқытуды тездетеді.
- *Алгоритмдерді оңтайландыру:* машиналық оқыту алгоритмдерін параллельді жүзеге асыру үшін арнайы жасалған жаңа алгоритмдер мен әдістерді әзірлеу, деректерді өңдеу тиімділігін айтарлықтай арттыруға және модельдерді оқытуды жеделдетуге мүмкіндік береді [2]. Мұндай алгоритмдердің мысалдарына, асинхронды стохастикалық градиентті түсіру әдістері немесе бөлшектер қауымдастығына негізделген оңтайландыру алгоритмдерін келтіруге болады.
- *Қолдану аясын кеңейту:* машиналық оқыту алгоритмдерін енгізу, денсаулық сақтау, қаржы, көлік, робототехника, энергетика және басқа да көптеген салаларда сұранысқа ие бола бастады. Себебі бұл салалар уақыт қатарын болжау, ауытқуларды анықтау, үлгіні тану, мәтінді талдау және т.б. сияқты мәселелерді шешу үшін күрделі және қуатты машиналық оқыту үлгілерін қажет етеді. Машиналық оқыту алгоритмдерін енгізу, нәтижелерді тезірек алуға және қолда бар ресурстарды тиімдірек пайдалануға мүмкіндік береді, бұл осы салаларда табысқа жетудің маңызды факторы болып табылады.

Машиналық оқыту алгоритмдерін параллельді жүзеге асыруды енгізу, үлкен деректер массивтерін бір уақытта өңдеу және жылдам нәтиже алу үшін процессорлар мен графикалық үдеткіштер сияқты бірнеше есептеу құрылғыларын бір уақытта пайдалануды қамтиды. Бұл әсіресе кескіндерді жіктеу, сөйлеуді тану, табиғи тілді өңдеу және басқалармен жұмыс істеу кезінде өте маңызды, өйткені мұнда қысқа уақыт ішінде көптеген ақпаратты өңдеу қажет.

Сондай-ақ, машиналық оқыту алгоритмдерін параллельді жүзеге асыруды енгізу, тек қуатты есептеу құрылғыларын қолданумен шектелмейді. Бұл сонымен қатар көптеген деректер мен есептеу қуаттарымен жұмыс істеу үшін масштабтауға және оңтайландыруға болатын тиімді алгоритмдер мен әдістерді әзірлеуді қамтиды.

Материалдар мен тәсілдер.

Машиналық оқыту алгоритмдерімен жұмыс істеу кезінде, оқыту мен болжау процесін жеделдету үшін, параллелизмнің әртүрлі түрлерін қолдануға болады. Әдетте параллелизмді үш негізгі деңгейде қарастыруға болады: деректер деңгейі, модель деңгейі және алгоритм деңгейі.

1. *Деректер деңгейіндегі параллелизм (data parallelism)*. Деректер деңгейіндегі параллелизм – бұл мәліметтер жиынтығын бірнеше ішкі жиындарға бөлу және олардың әрқайсысын әр түрлі есептеу құрылғыларында бір уақытта өңдеу. Аталмыш процесс, модельдерді ресурстарды тезірек және тиімді пайдалануға үйретуге мүмкіндік береді.

Бұл тәсілді, стохастикалық градиенттің түсуі сияқты деректерді дербес өңдей алатын алгоритмдер үшін қолданған жақсы. Деректер деңгейіндегі параллелизмнің мысалдарына: шағын пакеттерді (mini-batches) пайдалана отырып, нейрондық желіні оқыту, сондай-ақ стохастикалық градиенттің түсуін (SGD) өңдеу жатады.

2. *Модель деңгейіндегі параллелизм (model parallelism)*. Модель деңгейіндегі параллелизм, машиналық оқыту моделінің өзін бірнеше бөлікке бөлуді және оларды әртүрлі есептеу құрылғыларында параллель өңдеуді қамтиды [3]. Мұны, модельді көлденең немесе тігінен бөлу арқылы жүзеге асыруға болады. Көлденең бөлу, процессорлар арасында модель қабаттарын бөлуді білдіреді, ал тігінен бөлу, әр қабатты бірнеше бөлікке бөлуді қамтиды.

Бұл тәсіл, бір құрылғыға орналастыруға болмайтын өте үлкен модельдерге сәйкес келеді. Мысалы, терең нейрондық желіні оқыту кезінде әртүрлі қабаттар немесе қабаттар топтары бір уақытта өңделуі үшін, әртүрлі графикалық процессорларға орналастырылуы мүмкін.

Модель деңгейіндегі параллелизмді қолдайтын алгоритмдердің мысалдарына бэггинг және бустинг сияқты ансамбльдік әдістер жатады.

3. *Алгоритм деңгейіндегі параллелизм (Algorithm parallelism)*. Алгоритм деңгейіндегі параллелизм, әртүрлі есептеу құрылғыларында, машиналық оқыту алгоритмінің әртүрлі бөліктерін бір уақытта орындауды қамтиды. Параллелизмнің бұл түрін көп ағынды, асинхронды әдістер немесе итеративті әдістерге негізделген алгоритмдерді қолдану арқылы жүзеге асыруға болады. Мысалы, стохастикалық градиентті төмендетуді қолдана отырып, жоғалту функциясын оңтайландыру кезінде модельдің салмағын әр түрлі есептеу құрылғыларында асинхронды түрде жаңартуға болады. Бұл тәсілді көптеген машиналық оқыту алгоритмдерінде қолдануға болады, мысалы, тірек векторлары (SVM) және жасанды нейрондық желілер (ANN) [4].

Қорытындылай келе, параллелизмнің әртүрлі түрлерінің артықшылықтары мен кемшіліктері бар және сәйкес тәсілді таңдау нақты тапсырмаға, деректер өлшеміне, модель архитектурасына және қол жетімді есептеу ресурстарына байланысты екенін атап өтуге болады. Кейбір жағдайларда, мысалы ең жақсы өнімділікке қол жеткізу үшін, әртүрлі параллелизм түрлерінің комбинациясын қолдануға болады.

Машиналық оқыту алгоритмдерін параллельді жүзеге асырудың көптеген артықшылықтарына қарамастан, оның бірнеше қиындықтары мен мәселелері де бар:

- *Бағдарламалаудың күрделілігі*. Параллельді бағдарламалау, дәйекті бағдарламалаумен салыстырғанда күрделірек, өйткені ол синхрондауды, деректерді бөлуді және әртүрлі технологиялар мен архитектуралармен жұмыс істеуді есепке алуды қажет етеді.
- *Байланыс шығындары*. Есептеулерді әртүрлі процессорлар немесе құрылғылар арасында бөлу кезінде деректерді беру мен модель күйін синхрондауға байланысты байланыс

шығындары туындайды. Бұл параллелизмнің артықшылықтарын төмендетуі мүмкін, әсіресе үлкен көлемдегі деректермен жұмыс істеген кезде.

- *Ресурстарды басқару.* Машиналық оқыту алгоритмдерін қатар енгізу жад, процессор уақыты және желінің өткізу қабілеті сияқты ресурстарды тиімді басқаруды қажет етеді. Ресурстарды тиімсіз бөлу, өнімділіктің төмендеуіне және ұзақ оқу уақытына әкелуі мүмкін.

Бұндай қиындықтарды жеңу, жаңа әдістерді, құралдарды және тәсілдерді әзірлеуді, сондай-ақ мамандарды оқытуды және олардың осы саладағы дағдыларын дамытуды талап етеді.

Нәтижелер мен талқылау.

Машиналық оқыту алгоритмдерін параллельді жүзеге асырудың бірнеше практикалық мысалдарын қарастырайық:

1-мысал: Стохастикалық градиенттің түсуі (SGD). SGD алгоритмі үшін деректер деңгейіндегі параллелизмді қолданған кезде деректер жиынтығы бірнеше бөлікке бөлінеді және әр бөлік жеке ядрода немесе құрылғыда өңделеді. Бұл тәсіл оқу уақытын едәуір қысқартады және алгоритмнің конвергенциясын жақсартады. Сондай-ақ, модельдің салмақ жаңартуларын ядролар немесе құрылғылар арасында синхрондауды ескеру маңызды.

2-мысал: Ансамбльдік әдістер. Бэггинг пен бустинг – бұл модель деңгейінде оңай параллель болатын танымал ансамбльдік әдістер. Бэггинг жағдайында әртүрлі базалық модельдер әр түрлі қосалқы үлгілерде параллель оқытылады. Бустинг жағдайында негізгі модельдер тізбегі параллель оқытылады, әр келесі модель алдыңғы модельдердің қателіктерін түзетеді.

Ансамбль әдісінің тағы бір мысалы – кездейсоқ орманды оқыту. Кездейсоқ орманды оқыту көптеген шешім ағаштарын қолдануға негізделген. Ансамбльдегі әрбір ағашты оқытуды қатар орындауға болады, өйткені олар бір-біріне тәуелді емес. Осылайша, оқу уақытын айтарлықтай қысқартуға болады. Scikit-learn сияқты танымал Машиналық оқыту кітапханаларында кездейсоқ ормандарды тиісті сыныптағы "n_jobs" аргументі арқылы параллель оқыту мүмкіндігі қарастырылған.

3-мысал: Терең оқыту. Модель және алгоритм деңгейіндегі параллелизмді терең нейрондық желілерді (DNN) оқыту үшін де пайдалануға болады. Әр түрлі процессорлар арасында қабаттарды бөлу оқу уақытын қысқартады және үлкен көлемдегі деректерді өңдеуді жеңілдетеді. Градиенттерді есептеу және модель параметрлерін жаңарту үшін алгоритм деңгейіндегі параллелизмді қолдануға болады.

4-мысал: Apache Spark көмегімен параллельді деректерді өңдеу. Apache Spark-бұл үлкен көлемдегі деректерді өңдеуге және параллель есептеулер жүргізуге мүмкіндік беретін таратылған есептеу жүйесі. Деректерді параллель өңдеу және кластердің әртүрлі түйіндерінде Машиналық оқыту алгоритмдерін оқыту үшін Spark қолданбасын пайдалануға болады. Spark mllib - сызықтық регрессия, k-орташа және градиенттік түсу сияқты бірқатар үлестірілген алгоритмдерді қамтитын Машиналық оқыту кітапханасын ұсынады.

5-мысал: TensorFlow және Horovod көмегімен терең оқыту. TensorFlow-GPU және TPU операцияларын қатар орындауға мүмкіндік беретін танымал терең оқыту кітапханасы. Бірнеше құрылғыларда немесе түйіндерде оқуды одан әрі масштабтау үшін Horovod – таратылған оқыту шеңберін пайдалануға болады. Horovod TensorFlow және PyTorch сияқты басқа терең оқу кітапханаларымен біріктіріліп, нейрондық желілерді оқытуды бірнеше GPU-ға немесе кодтағы минималды өзгерістері бар серверлерге таратуға мүмкіндік береді.

6-мысал: Векторлық машиналарды (SVM) таратылған оқыту. Тірек векторлық машиналар (SVM) – оңтайлы бөлу гиперпланын құруға негізделген танымал Машиналық оқыту алгоритмі. SVM алгоритмін параллель жүзеге асыру үшін оқыту мысалдарының жұптары негізінде модель салмағын жаңартатын Sequential Minimal Optimization (SMO) әдісін қолдануға болады. Таратылған SMO деректерді ішкі жиындарға бөлуге және олардың жұптарын әртүрлі құрылғыларда немесе ядроларда аллельмен өңдеуге мүмкіндік береді. Бұл Оқу уақытының қысқаруына және өнімділіктің артуына әкеледі. Таратылған SMO енгізулерін Apache Mahout және Dask-ML сияқты кітапханалардан табуға болады.

7-мысал: MapReduce көмегімен k-орташа мәндерді үлестірілген енгізу. "k-орташа" – MapReduce парадигмасын пайдаланып параллельдеуге болатын танымал кластерлеу алгоритмі. Бұл жағдайда Map сатысында деректер бірнеше бөлікке бөлінеді және әр бөлік үшін уақытша центроидтар есептеледі. Содан кейін, Reduce сатысында барлық уақытша центроидтар жаңа центроидтарды алу үшін біріктіріледі және конвергенцияға жеткенше процесс қайталанады. Hadoop және Apache Spark кластерлерде үлкен көлемдегі деректерді өңдеу үшін MapReduce көмегімен k-орташа мәндерді енгізу мүмкіндігін ұсынады.

8-мысал: XGBoost көмегімен градиентті күшейту. XGBoost-бұл процесті жылдамдату үшін параллель оқытуды ұсынатын шешуші ағаштарда градиентті күшейтуді орындау үшін оңтайландырылған кітапхана. Xgboost-та параллелизм ағаш құру деңгейінде қол жеткізіледі. Бұл алгоритм бір уақытта әртүрлі процессор ядроларында немесе құрылғыларда бірнеше ағаш бұтақтарын құрастыратынын білдіреді. XGBoost сонымен қатар Hadoop, Dask және Apache Flink сияқты әртүрлі жүйелерді қолдана отырып, кластерлерде таратылған оқытуды қолдайды [5].

Машиналық оқыту алгоритмдерін параллель жүзеге асырудың бұл практикалық мысалдары көптеген алгоритмдерді параллелизмді қолдану арқылы масштабтауға және оңтайландыруға болатындығын көрсетеді.

Солайша, машиналық оқыту алгоритмдерін параллельді сәтті жүзеге асыру үшін бірнеше аспектілерді ескеру қажет:

- *Параллелизмнің оңтайлы деңгейін анықтау.*
- *Тиісті технологияларды қолдану.*
- *Тиімді синхрондау схемасын жобалау.*
- *Бақылау және оңтайландыру.*
- *Тестілеу және жөндеу [6].*

Қорытынды.

Осылайша, жоғарыда атап өтілгендерге сүйене отырып, параллельді бағдарламалаудың қиындықтары мен мәселелеріне қарамастан, тиісті технологиялар мен құралдарды қолдану және ұсыныстарды орындау, машиналық оқытудың параллель алгоритмдерін сәтті жүзеге асыруға және күрделі есептерді шешуде айтарлықтай нәтижелерге қол жеткізуге көмектеседі деген қорытындыға келуге болады.

Болашақта есептеу техникасының дамуымен және кванттық компьютерлер мен нейроморфты чиптер сияқты жаңа архитектуралардың пайда болуымен, машиналық оқыту алгоритмдерін параллельді жүзеге асыруды енгізу, дамуды жалғастырады және өнімділікті арттыруға және оқу уақытын қысқартуға жаңа мүмкіндіктерді береді.

ӘДЕБИЕТТЕР

1. Dean, J., & Ghemawat, S. (2008). MapReduce: simplified data processing on large clusters. *Communications of the ACM*, 51(1), 107-113. <https://dl.acm.org/doi/10.1145/1327452.1327492>
2. Zaharia, M., Chowdhury, M., Franklin, M. J., Shenker, S., & Stoica, I. (2010). Spark: cluster computing with working sets. *HotCloud*, 10(10), 95-103. https://www.usenix.org/legacy/event/hotcloud10/tech/full_papers/Zaharia.pdf
3. Krizhevsky, A., Sutskever, I., & Hinton, G. E. (2012). ImageNet classification with deep convolutional neural networks. *Advances in neural information processing systems*, 25, 1097-1105. <https://papers.nips.cc/paper/2012/hash/c399862d3b9d6b76c8436e924a68c45b-Abstract.html>
4. Chilimbi, T. M., Suzue, Y., Apacible, J., & Kalyanaraman, K. (2014). Project Adam: Building an Efficient and Scalable Deep Learning Training System. In *11th USENIX Symposium on Operating Systems Design and Implementation (OSDI 14)*, 571-582. <https://www.usenix.org/conference/osdi14/technical-sessions/presentation/chilimbi>
5. Abadi, M., Barham, P., Chen, J., Chen, Z., Davis, A., Dean, J., ... & Kudlur, M. (2016). TensorFlow: A System for Large-Scale Machine Learning. In *12th USENIX Symposium on*

- Operating Systems Design and Implementation (OSDI 16), 265-283.
<https://www.usenix.org/conference/osdi16/technical-sessions/presentation/abadi>
6. Seide, F., & Agarwal, A. (2016). CNTK: Microsoft's Open-Source Deep-Learning Toolkit. In Proceedings of the 22nd ACM SIGKDD International Conference on Knowledge Discovery and Data Mining (KDD '16), 2135-2135.

ҚАЗАҚСТАН РЕСПУБЛИКАСЫНЫҢ ЭКОНОМИКАЛЫҚ САЯСАТЫНЫҢ БАҒЫТТАРЫ

Рахматулла Н.А

*Абай атындағы ҚазҰПУ,
7М01605 Тарих: Қазақстанның жаңа және
қазіргі замандағы әлеуметтік тарихы
БББ 2-курс магистранты
Қазақстан Республикасы, Алматы
Ғылыми жетекшісі:
Абай атындағы ҚазҰПУ
аға оқытушысы, т.ғ.д.,
Тулекова М.К.*

Аңдатпа. Бұл мақала басқа елдердің даму тәжірибесіне сүйене отырып, Қазақстанның мемлекеттік экономикалық саясатының негізгі бағыттарын талдайды. Мақалада Қазақстан үкіметінің ел экономикасын қолдау үшін қабылдаған шаралары, сондай-ақ экономиканың жекелеген салаларын қолдау саясаты сипатталған. Мақалада сондай-ақ Қазақстанда жүргізіліп жатқан бизнес-ахуалды жақсарту және мұнай-газ саласын, металлургияны, ауыл шаруашылығын, сыртқы экономикалық қызметті дамыту сияқты маңызды экономикалық реформалар талқыланады. Мақалада әлемдік экономика контекстінде елдің одан әрі даму перспективаларын қарастырады деген қорытындылар жасалады.

Кілт сөздер: Экономика, стратегия, бағдарламалар, реформа, нарықтық экономика.

Әр отбасының өз үйін құруды армандайды. Барлығы қарапайым ойдан басталады. Бастапқыда үйдің отағасы болашақ үйдің бейнесін білдіреді. Идеялар мен бөлшектерді ұзақ уақыт бойы шығарады. Орнын анықтағаннан кейін сызбасы мен макетін жасайды. Үй біртіндеп салынуда - іргетастан бастап шатыр мен қабырғаға дейін. Көптеген отбасылар оны жылдар бойы салып келеді. Жоғары, сапалы және мұқият. Отағасы оны өз қолымен жасайды. Өз қолымен тұрғызылған үйден қымбат нәрсе жоқ. Бірақ үй ол тек терезелер, қабырғалар мен бөлмелер ғана емес. Үй бұл - баспана, ал баспана - бұл сенің тіршілік аумағын, қорғаның және мекенің.

Біздің ортақ үйіміз бұл – біздің еліміз, Отанымыз – Тәуелсіз Қазақстан. Атақты жазушы Антуан де Сент-Экзюпери айтқандай – «Үйдің құрылымын түсіну үшін, оны жеке кірпіштерге, тастарға және құймаларға бөлген адам, бүтіндей үйдегі жылуды, ыңғайлықты және оның ішіндегі тыныштықты сезе алмайды, ал бірақ осылардың бәрінен құралған құрылым – үй деп аталады». Біз, бүгінгі таңда өмір сүріп жатқан ортақ үйіміз Қазақстанды құруда талай жолды, қыйындықты бастан кешірдік. Бірақ біз, ештеңеге бой бермей өз жолымызды әлі жалғастырудамыз. Үйіміз нық әрі берік болу үшін әлі бірігіп, бірлестікте, ортақ үйімізді құрудамыз. Және бұл өрісті, біздің дара, өз жолымыз, өз модельіміз бар.

Әр үй берік әрі нық болу үшін, оның негізі айқын әрі бекем болуы керек. Біздің жағдайымызда бұл біздің өз мемлекеттілігіміз бен экономикамызды құрудағы өз даму стратегиямыз. Барлық мемлекеттік негізі ол оның халқы. Ал халықтың өмір сүру негізі, оның деңгейі, ол сол мемлекеттің экономикасы. Қазіргі, нарықтық экономика белен алған жаһандау заманында, біз басқа елдердің тәжірибесін қарай отырып, өз экономикалық модельімізді құрудамыз. Әр елдің өз географиялық, саяси және басқа да көптеген ерекшеліктеріне байланысты, бір елдің даму моделі екінші елге әрдайым қолайлы бола бермейді. Сол себепті әр ел өз экономикасын қазіргі жаһанданған нарыққа бейімдей отырып, өз моделін құруға тырысуда. Біздің даму стратегиямыз, бұл бізге Елбасы айқындап кеткен – «Қазақстан – 2030» және «Қазақстан – 2050» стратегиялары. Мен, осы жұмысымда осы стратегиялар мен басқа елдердің даму жолдарын қарай отыра біздің елдің даму перспективаларын айқындағым келеді.

1990 жылы 25 қазанда Қазақстан КСРО құрамындағы республика ретінде өз аумағында егемендігін жариялады. 1991 жылдың тамызында Мәскеуде болған сәтсіз төңкеріс әрекетінен кейін Қазақстан 1991 жылы 16 желтоқсанда тәуелсіздігін жариялады, осылайша тәуелсіздік жариялаған соңғы кеңес республикасы болды. Он күннен кейін Кеңес Одағының өзі өмір сүруін тоқтатты.

Тәуелсіздік алғаннан кейін (1991) Қазақстанда экономиканы реформалаудың бірнеше тәсілі қолданылды. Мемлекеттік экономикалық саясаттың базалық бағыттары мыналар болды:

- 1) социалистік экономикадан кейінгі қайта құру;
- 2) дағдарысқа қарсы бағдарлама;
- 3) макроэкономикалық тұрақтандыру;
- 4) дүниежүзілік экономикалық дағдарысты еңсеру;
- 5) экономикалық өрлеуді қамтамасыз ету.

Қазақ коммунистік дәуірінің көшбасшысы Нұрсұлтан Назарбаев елдің тұңғыш президенті болды. Ел экономикасын нарықтық экономикаға айналдыруға баса назар аударылды. 2006 жылға қарай Қазақстан Орталық Азия ЖІӨ -нің 60% -ын, негізінен, мұнай өнеркәсібінен өндірді.

1997 жылы үкімет астананы 1927-1997 жылдар аралығында орналасқан Қазақстанның ең үлкен қаласы Алматыдан Ақмолаға (1998 жылы Астана, 2019 жылы 23 наурызда Нұр-Сұлтан деп өзгертілді) көшірді. Еліміз өз тәуелсіздігін жариялағаннан кейін, экономикасын бұрынғы пландық экономикадан, нарықтық экономикаға көшіруге бел бұды. Осы орайда, нарықтық экономика жайында қысқаша мәлімет беріп өтсек.

Сонымен - нарықтық экономика, рыноктық экономика, базарлы экономика – еркін кәсіпкерлік, өндіріс құрал-жабдығына меншік нысандарының көптігі, нарықтық баға белгілеу, шаруашылық жүргізуші субъектілер арасындағы шарттық қатынастар, мемлекеттің шаруашылық қызметке шектеулі түрде араласуы қағидаттарына негізделген экономика, яғни тауарлар мен қызметтерді өндіру, бөлу, оны бағдарламалау және реттеу саласы нарықта біріктірілетін экономика.

Қазіргі уақытта Қазақстанда барша шаруашылық жүргізудің экономикалық жүйелік қызметтерінің нарықтық үлгісі жасалуда. Осы жағдайда нарық экономикасы жоғары дамыған елдер қолданып отырған үлгілердің ерекшелігін білу өте қажет. Алдымен назарымызды барлық нарықтық жүйелер және олардың даму бағыттары тәуелді болатын жағдайларға көңіл аударайық:

- географиялық орналасу;
- табиғи ресурстардың бар болуы;
- тарихи даму жағдайлары;
- халықтың дәстүрі, әдет-ғұрыпы;
- өндіргіш күштердің даму дәрежесі;
- қоғамның әлеуметтік бағытталуы.

Шаруашылық жүргізудің нарықтық шарттарының әр елдердің өзіне тән ерекшеліктері болады. Сонымен қатар барлық нарықтық үлгілердің ортақ көрсеткіштері болады:

- меншіктің әр алуан формаларының болуы;
- тауарлар мен қызметтерге көбінесе еркін баға болуы;
- еркін бәсекенің дамыған жүйесі;
- кәсіпкерлік әрекеттердің кең тарауы;
- экономиканы мемлекеттік реттеудің белгілі жүйесі.

Қазіргі заманда қолданылатын нарықтық үлгілердің бірнешесін атап өтуге болады:

1. **Американдық үлгі.** Бұл үлгі «капитализмнің либералдық үлгісі» деп аталады. Ерекшеліктері:

- мемлекеттің экономикадағы реттеуші рөлі өте төмен. Мемлекеттің экономикаға кірісуі көбінесе экономикалық дағдарыстармен (XX ғасыр 30—70-ші жылдары), немесе, экономиканың күрт өсуімен (XX ғасыр 60-шы жылдары - кедейлікпен күресу, әлеуметтік бағдарламалардың санының өсуі) байланысты болады.

- көсілкерлікті барынша қоддау (XX ғасыр 80-ші жылдары АҚШ-да кіші кәсіпкерлік жаңа жұмыс орындарының 80% қамтиды);

- халықтың бай, кедей болып әйгілі бөлінуі;

- жалақы айырмашылығының тым алшақтығы. Фирманың бастығының жалақысы жабайы қызметкердің жалақысынан 110 есе артық;

- жетімді түрде қамтамасыз етілмеген топтардың әл-ахуалы жарамды дәрежеде.

Жапониялық үлгі. Осы замандағы шаруашылық жүргізу үлгісі дамудың ерекше жағдайында қалыптасқан. Әскери шығындардан бас тартып, Жапония барлық мүмкіндіктерін «бейбіт мақсатқа», яғни, өнеркәсіптің экономикалық «потенциалын» өсіруге жұмылдырған. Осы мақсатқа жетуге көмек берген жағдайлар: американдық және батысеуропалық патенттер мен лицензияларды еркін сатып алу, дүниежүзілік шикізаттар мен отын нарықтары бағаларының төмендеуі, жапониялық жұмысшы күшінің салыстырмалы арзандығы, елеулі әскери шығындардың болмауы. Жапондық үлгінің негізгі белгілері:

- ұлттық экономиканың негізгі бағыттарына мемлекет әсері өте жоғары. Алдымен мемлекет танкерлер өндіруді қолдады, содан кейін — аз литражды автомашиналарды, ал XX ғасыр 70-ші жылдарынан бастап — электроника мен компьютер өндірісін қолдады. Осының нәтижесінде XX ғасыр 70-ші жылдары ортасына дейін Жапония елеулі дағдарыстардан аулақ болды және экономика ұнамды даму алды;
- өзін өзі қорғаудың дамуы мен нығайтылуының 5-жылдық жоспарларын жасау. Қазір 1991-1995 жылдары қамтитын 8-ші бес жылдық жоспар аяқталды. «Жапондық кереметтің» болар алдында экономиканы дағдарыстан шығарудың және тиімділігі жоғары өндірісті жасаудың, 30 жылдық жоспары жасалған;
- фирмалардың басым көпшілігі жұмысшыларды барлық өмірлік мерзімге жалдайды;
- жұмысшыларды ортақ ынта арқылы біріктіру;
- жұмысшыларды басқаруға және шешім қабылдауға тарту;
- жалақы дәрежелерінің айырмашылықтары көп емес — фирма бастығының жалақысы жабайы жұмысшылардыкінен 17 есе артық;

үлгінің әлеуметтік бағытталуы. Әлеуметтік мәселелерді шешу көбінесе корпорация мен бірлестіктерге жүктелген.

Неміс үлгісі. Әлеуметтік-экономикалық мазмұны жағынан бұл үлгі Жапониялық үлгіге ұқсас. Әлеуметтік нарық экономикасының бас идеологі Людвиг Эрхард. Ол өз кітабында немістің жаңа экономикасының қызмет етуінің негізгі принциптерін баяндайды. Неміс үлгісінің негізгі ерекшеліктері:

- экономикаға мемлекеттің зор әсер етуі. Бұл жағдай әсіресе әлеуметтік мәселелерді шешуде байқалады. Мемлекет елеулі әлеуметтік міндеттер атқарады: тегін медицина, білім, және т.б.
- XX ғасыр 70-ші жылдардың басында Германияда негізгі макроэкономикалық көрсеткіштерге таргетирование (жоспарлау) принципін қолдану жүзеге асырылған. Осымен қатар жұмысшылар кәсіпорын меншігіне де қатысады;

Неміс үлгісінде, Жапониялықтай, банктер шешуші рөл атқарады. Орталық банк толық автономия негізінде жұмыс істейді;

Жапондық үлгідегідей, жалақы дәрежесінің айырмашылығы елеулі емес — фирма бастығы мен жабайы қызметкер жалақысының ара алшақтығы 23 есе.

Осы дамаған мемлекеттердің бағыттары мен жолдарың қарастыра отыра, бүгінгі таңда біздің Республикамыз өз даму үлгісін құруда.

Жаһанданудың ұлғаюы мен әлемдік нарықтағы бәсекелестіктің күшейіп келе жатқан өзгермелі әлемінің қазіргі жағдайында әлеуметтік-экономикалық дамудың жаңа модельдерін іздеу, экономикалық өсудің көздері мен факторларын әртараптандыру мәселесі алға қойылды. Осыған байланысты, қазіргі жаңа геосаяси жағдайлар мен әлемдік экономикалық жүйеде дағдарыс құбылыстарының күшеюі кезінде, бірқатар отандық белгілі ғалымдардың пікірінше, Қазақстанға сандық жағынан экономикалық өсім ғана емес, оның сапасының өзгеруі қажет. Бұл

бәсекелестікті қамтамасыз ететін дамудың инновациялық сипатында көрінеді. Ұлттық өндірушілердің ішкі және әлемдік нарықтағы қабілеттілігі.

Бұл ереже Елбасы Н.Ә.Назарбаевтың Қазақстан халқына 2017 жылы 31 қаңтардағы «Қазақстанның үшінші жаңғыртылуы: жаһандық бәсекеге қабілеттілік» атты Қазақстан халқына Жолдауында нақтырақ ашылды. Біз алдағы қиындықтарды уақытында болжай білдік. Әлемдегі жағдай динамикалық түрде өзгеруде. Бұл жаңа жаһандық шындық, біз оны қабылдауға тиіспіз. «Нұрлы жол» экономикалық саясаты мен «100 нақты қадам» Ұлт жоспарының арқасында біз күрделі жаһандық трансформацияның бастапқы кезеңінен абыроймен өтудеміз.

Мемлекет басшысының айтуынша, біздің көз алдымызда болып жатқан үлкен өзгерістер - бұл тарихи сынақ әрі ұлт үшін мүмкіндік. Болашағынан оза алатын және қиындықтарды шеше алатын, күтпейтін халықтар ғана жеңімпаз болады. Бұл мақсатқа жету үшін ел Президенті Қазақстанның Үшінші жаңғыруын жүзеге асыруды қамтамасыз ету, елдің жаһандық бәсекеге қабілеттілігін қамтамасыз ететін экономикалық өсудің жаңа моделін құру міндетін қойды.

Н.Ә.Назарбаевтың тапсырмасы бойынша қазір біз 3D басып шығару, онлайн - коммерция, мобильді банкинг, цифрлық қызметтер, оның ішінде денсаулық сақтау мен білім беру сияқты перспективалы салаларды дамытуды бастадық. Үкімет сонымен қатар «Цифрлық Қазақстан» жеке Мемлекеттік бағдарламасын әзірледі және енгізуде. Жаңа индустрияларды құрумен қатар Президент Қазақстанның экономикалық өсуінің негізгі қозғаушы күші ретінде дәстүрлі базалық өндірістерді дамытуды жалғастыру міндетін қойды. Бұл өнеркәсіп, агроөнеркәсіп кешені, көлік-логистика, құрылыс секторы және т.б.

Мемлекет басшысының айтуынша, елдің тау -кен металлургия және мұнай -газ кешендері экономикалық өсімнің тұрақтылығы үшін стратегиялық маңыздылығын сақтап қалуы керек. Минералды шикізатқа жаһандық сұраныстың бәсеңдеуі жағдайында жаңа нарықтарға шығып, жеткізу географиясын кеңейту қажет. Бұл ретте минералды -шикізат базасын кеңейтуге үлкен көңіл бөлу қажет. Геологиялық барлау жұмыстарын белсенді жүргізу қажет. Бұл салалардың одан әрі дамуы шикізатты кешенді өндеуді терендетумен тығыз байланысты болуы керек.

Әлемдік тәжірибе көрсеткендей, дағдарыс құбылыстары өсіп келе жатқан кезеңде өңдеу өнеркәсібі оларға төзімді болып қала береді. Ал Қазақстанда бұл сала өнеркәсіптің өндіруші және басқа секторларынан айырмашылығы, соңғы жылдары нақты көлем индексі бойынша оң аймақта болды. Қазақстандық индустрияны дамыту институтының болжамы бойынша, 2025 жылға қарай индустрияландыруды дәйекті жалғастыра отырып, экспорттық құрылымдағы өңделген тауарлардың үлесі екі есеге өсіп, шамамен 48%-ға жетуі мүмкін. Тағы 3-4% ауыл шаруашылығы өнімдеріне түсуі мүмкін (ауыл шаруашылығын интенсивтендіруге бағытталған реформалар жағдайында). Бұл жалпы алғанда шикізаттық емес сектордан түсетін валюталық түсімнің жартысынан көбін алуға мүмкіндік береді.

Тәуелсіздік жылдарында республика экономикасының тұрақты өсуіне белгілі бір дәрежеде кластерлік жобаларды саланың қозғаушы күші ретінде енгізу ықпал етті. Қазақстан экономикасының мұнай-газ өндіру мен шикізат өнеркәсібіне тәуелділігін төмендету мақсатында Қазақстан Республикасының 2003-2015 жылдарға арналған индустриялық-инновациялық даму стратегиясының негізінде жеті пилоттық кластер анықталды: «Туризм», «Тамақ өнеркәсібі», «Мұнайгаз машинасы», «Тоқыма өнеркәсібі», «Көлік логистикасы», «Металлургия», «Құрылыс материалдары».

Соңғы жылдары металлургияда кластерлік жобаларды жүзеге асыру басталды. Павлодар алюминий зауытында (ПАЗ) бастапқы алюминийді, сондай-ақ Өскемен титан-магний зауытында (УТМК) титан қорытпаларын әзірлеу мен өндіру, металлургия зауыттарындағы ассортиментін кеңейту.

Мемлекет басшысының айтуынша, аграрлық сектор экономиканың жаңа драйверіне айналуы тиіс. Қазақстанның агроөнеркәсіптік кешенінің Елбасы Н.Ә.Назарбаев атап өткендей, болашағы зор. Көп жағдайда біз ауыл шаруашылығы өнімдерін экспорттау бойынша әлемдегі ірі өндірушілердің бірі бола аламыз. Әсіресе органикалық тағам өндіруге жағынан. Қазақстанда жасалған бренд осындай өнімдердің стандарты болуы тиіс. Бұл ретте біз бүкіл Еуразия

құрлығында астық өндірісінің «нан себеті» атануға тиіспіз. Біз шикізат өндіруден жоғары сапалы, өңделген өнім шығаруға көшуді қамтамасыз етуіміз керек. Сонда ғана біз халықаралық нарықта бәсекеге түсе аламыз.

Тәуелсіздік жылдарында совхоздар мен колхоздарды таратып, біз жаппай шаруа (фермерлік) қожалықтарының үлгісіне көштік. Бірақ бұл халықтың тығыздығы ең төмен, сондықтан жолдар, байланыс, энергиямен жабдықтау объектілері, мектептер мен ауруханалардың тығыз желісі жоқ біздің дала кеңістігінде өміршең емес екені белгілі болды. Бұл күнделікті маңызды мәселелерді тудырды. Енді қазақстандық ауыл шаруашылығында кооперативті басқару формасына қайта оралу қажет деген түсінік келе жатыр. Ел Президентінің бастамасымен 2015 жылдың 29 қазанында «Ауыл шаруашылығы кооперативтері туралы» заң қабылданды. Осы бастаудың арқасында қазіргі таңда елімізде қайтадан кооперативтер құрыла бастады.

Пайдаланған әдебиеттер тізімі

1. Коллективная монография Института экономики КН МОН РК «Новый Казахстан в новом мире: стратегия экономической трансформации и путь к лидерству»,/ под ред. О.Сабдена, - Алматы, 2011.
2. Послание Президента страны Н.А.Назарбаева народу Казахстана «Третья модернизация Казахстана: глобальная конкурентоспособность». – Астана, 31 января 2017 г.
3. Кульсеитов А. Индустриализация – движущая сила экономики // Казахстанская правда, 24 мая 2016 г.
4. Индустриализация – стратегическая задача страны. Материалы республиканского телемоста, посвященного презентации 23 проектов Карты индустриализации. Казахстанская правда, 07 декабря 2016 года.
5. Аяган Б.Г., Абжанов Х.М., Селиверстов С.В., Бекенова М.С. Современная история Казахстана. Учебник. – Алматы, 2010.
6. Алшанов Р. Кластерные проекты – повышение эффективности производства. Казахстанская правда, 30 декабря 2016 г.
7. Нурғалиев Д. Агропромышленный акцент. Казахстанская правда, 24 июля 2017 г.
8. Нурғалиев Д. «Нұрлы жол»: активная фаза реализации. Казахстанская правда, 6 июня 2017 г.
9. Назарбаев Н.А. В сердце Евразии. – Алматы: Атамұра, 2005.
10. Юлия Магер. «Нурсултан Назарбаев об ЭКСПО-2017, латинице и GGG». Казахстанская правда, 15 сентября 2017 г.
11. Қазақ Энциклопедиясы"Қазақ Энциклопедиясы", 6 том
12. С. Әкімбеков, А.С. Баймұхаметова, У.А Жанандаров Экономикалық теория. Оқу құралы. Жалпы редакция С. Әкімбековтікі. — Астана: 2002. ISBN 9965-408-99-8

ОРТАЛЫҚ АЗИЯ ЕЛДЕРІНЕН ЕҢБЕК МИГРАЦИЯСЫНЫҢ СЕБЕПТЕРІ**Рахматулла Н.А**

*Абай атындағы ҚазҰПУ,
7М01605 Тарих: Қазақстанның жаңа және
қазіргі замандағы әлеуметтік тарихы
БББ 2-курс магистранты
Қазақстан Республикасы, Алматы
Ғылыми жетекшісі:
Абай атындағы ҚазҰПУ
аға оқытушысы, т.ғ.д.,
Тулекова М.К.*

Аңдатпа. Бұл мақала Орталық Азия елдерінен еңбек көші-қонының себептерін зерттейді. Орталық Азия әлемдегі ең ірі еңбек мигранттарының бірі болып табылады және бұл құбылыс аймақтың қоғамы мен экономикасына айтарлықтай әсер етеді. Мақалада еңбек көші-қонына әкелетін әртүрлі экономикалық, әлеуметтік және саяси факторлар қарастырылады, мысалы, өмір сүру деңгейінің төмендігі, жоғары жұмыссыздық, білім беру мен кәсіби дамудың шектеулі мүмкіндіктері, саяси тұрақсыздық, қақтығыстар мен соғыстар. Мақалада сонымен қатар мемлекеттер мен халықаралық ұйымдар Орталық Азиядан еңбек көші-қоны мәселесін шешу үшін қабылдай алатын шаралар талданады. Бұл жұмыс зерттеушілерге, үкіметтік ұйымдарға, Халықаралық ұйымдарға және Орталық Азиядағы еңбек көші-қоны мәселесіне қызығушылық танытқандарға пайдалы болуы мүмкін.

Кілт сөздер. Орталық Азия, еңбек миграциясы, көші-қон,

Жыл сайын әлемнің түкпір-түкпірінен миллиондаған адамдар басқа елдерде жұмыс пен жақсы өмір сүру жағдайларын табу үшін туған жерлерін тастап кетеді. Еңбек миграциясы көші-қонның ең көп таралған түрлерінің бірі болып табылады және әртүрлі себептерге, соның ішінде экономикалық, саяси және әлеуметтік факторларға ие болуы мүмкін. Еңбек көші-қонының ерекше жоғары деңгейі Қазақстан, Қырғызстан, Тәжікстан, Түрікменстан және Өзбекстан сияқты Орталық Азия елдерінде байқалады.

Орталық Азияның сауда, мәдениет және ғылыми жетістіктердің бай тарихы бар, бірақ соңғы онжылдықтарда аймақ саяси тұрақсыздық, әлеуметтік-экономикалық мәселелер және әскери қақтығыстар сияқты көптеген қиындықтарға тап болды. Нәтижесінде көптеген адамдар шетелде жұмыс пен жақсы өмір сүру жағдайларын іздеуге мәжбүр, бұл Орталық Азия елдерінен еңбек көші-қонының жоғары деңгейіне әкеледі.

Орталық Азия елдерінен еңбек көші-қонының себептері мен салдарын қарастыратын көптеген зерттеулер бар. Азия даму банкі жүргізген осындай зерттеулердің бірінде еңбек көші-қоны өңірдің көптеген елдері үшін маңызды табыс көзі болып табылатыны, сондай-ақ ақша аударымдары және білімді кадрларды қайтару арқылы жергілікті экономиканың дамуына ықпал ететіні анықталды. Дегенмен, Еңбек көші-қонының жоғары деңгейі жұмыс күшінің жетіспеушілігі, отбасылық алшақтық және білікті кадрлардың кетуі сияқты кейбір мәселелерге әкелуі мүмкін.

Бұл мәселе туралы негізгі ақпарат көздерінің бірі-Халықаралық еңбек ұйымы (ХЕҰ) және экономикалық ынтымақтастық және даму ұйымы (ЭЫДҰ) сияқты халықаралық ұйымдардың есептері. Олар еңбек көші-қоны мәселелері мен оның салдарын жақсырақ түсінуге мүмкіндік беретін зерттеулер жүргізеді және деректерді жариялайды.

Мақаланың келесі бөлігінде біз Орталық Азия елдеріндегі еңбек көші-қонының негізгі себептерін қарастырамыз және тиісті деректер мен статистиканы ұсынамыз.

Экономикалық себептер

Еңбек көші-қонының негізгі себептерінің бірі-өмір сүру деңгейінің төмендігі және өз еліндегі жоғары жұмыссыздық сияқты экономикалық факторлар. Мысалы, Орталық Азия Банк Қауымдастығының деректері бойынша 2020 жылы Қырғызстанда жұмыссыздық деңгейі 7,8%, Тәжікстанда - 11,7%, Өзбекстанда - 9,9% және Қазақстанда - 4,8% (1) құрады. Әлемнің басқа елдерімен салыстырғанда бұл сандар өте жоғары. Төмен жалақы және әлеуметтік қорғаудың жеткіліксіздігі жақсы өмір іздеуде еңбек көші-қонын ынталандырады.

Саяси себептер

Экономикалық факторлардан басқа, саяси тұрақсыздық пен қақтығыстар еңбек көші-қонына әкелуі мүмкін. Мысалы, Кеңес Одағы ыдырағаннан кейін Орталық Азия 1992-1997 жылдардағы Тәжікстандағы азаматтық соғыс сияқты бірнеше қақтығыстар мен саяси дағдарыстарға тап болды, нәтижесінде халықтың жаппай эмиграциясы басталды (2).

Демографиялық себептер

Демографиялық факторлар Еңбек көші-қонына да себеп болуы мүмкін. Мысалы, Орталық Азияның кейбір елдерінде халықтың күрт өсуі жұмыс іздеп, өмір сүру деңгейін жақсартқысы келетін жастардың көбеюіне әкеледі. Орталық Азия Банк қауымдастығының зерттеуіне сәйкес, Қырғызстан, Тәжікстан және Өзбекстан халқының жартысынан көбі 30 жасқа дейінгі адамдар (3).

Мәдени себептер

Еңбек көші-қонында мәдени факторлар да маңызды рөл атқарады. Мысалы, Орталық Азиядан келген көптеген адамдар отбасылық қолдау мен көмек көрсету дәстүріне ие, сондықтан көптеген мигранттар өз елдерінде отбасылары мен туыстарын қолдау үшін шетелге сапар шегеді. Сонымен қатар, кейбір мигранттар қақтығыстарға, қуғын-сүргінге немесе соғыс қимылдарына байланысты өз елінен кетуге мәжбүр.

Дүниежүзілік банктің мәліметі бойынша, Орталық Азиядан келген мигранттардың ең көп саны Ресейде жұмыс істейді, онда олар барлық шетелдік жұмысшылардың 80% құрайды. Сондай-ақ, Орталық Азиядан келген мигранттардың едәуір бөлігі Қазақстанда, Өзбекстанда және өңірдің басқа елдерінде жұмыс істейді. Статистикаға сүйенсек, Орталық Азиядан келген мигранттардың көпшілігі 25 пен 44 жас аралығындағы ер адамдар, бірақ соңғы зерттеулер сонымен қатар әйелдер мен балалардың көбірек еңбек көші - қонына қосылатынын көрсетеді (2).

Орталық Азия елдеріндегі еңбек көші-қоны мәселесін шешудің бірнеше тәсілдері бар. Солардың бірі-адамдар жұмыс іздеу үшін шетелге кетудің қажеті болмас үшін аймақтағы экономикалық жағдайлар мен мүмкіндіктерді жақсарту. Тағы бір тәсіл - бұл жергілікті еңбек нарығында сәтті бәсекеге түсу және жергілікті экономиканың қажеттіліктерін қанағаттандыру үшін жұмыс күшін даярлау және қайта даярлау бағдарламаларын құру. Үшінші тәсіл-қауіпсіз және заңды көші-қонға, сондай-ақ мигранттардың құқықтарын қорғауға ықпал ететін көші-қонды басқарудың аймақтық тетіктерін құру.

Әрине, бұл тәсілдерді күшті саяси ерік-жігер мен халықаралық ынтымақтастық болған жағдайда ғана жүзеге асыруға болады. Сондай-ақ жаһанданудың аймақ экономикасына әсеріне назар аудару және жергілікті кәсіпорындардың бәсекеге қабілеттілігін сақтау үшін тиісті стратегияларды әзірлеу маңызды.

Зерттеулер көрсеткендей, аймақтағы экономикалық жағдайларды жақсарту және жұмыс орындарын құру бағдарламалары еңбек көші-қонының төмендеуіне және халықтың табысының өсуіне әкелуі мүмкін (4). Алайда, адамдардың жақсы өмір іздеп шетелге кетуіне жол бермеу үшін білім мен денсаулық сақтаудың қол жетімділігі сияқты әлеуметтік факторларды ескеру қажет.

Жұмыс күшін қайта даярлау және көші-қонды басқару бағдарламаларын құру да жағдайдың жақсаруына әкелуі мүмкін. Мысалы, Қазақстандағы жұмыс күшін қайта даярлау бағдарламасы жергілікті қызметкерлердің еңбек нарығындағы бәсекеге қабілеттілігін арттыра отырып, оң нәтиже көрсетті (2). Көші-қонды басқарудың аймақтық тетіктерін құру заңды көші-қон мен мигранттардың құқықтарын қорғауға ықпал етуі мүмкін, бұл өз кезегінде олардың аймақтағы өмір сүру деңгейі мен әлеуметтік тұрақтылығын арттырады (5) Сонымен қатар,

Орталық Азия елдеріндегі экономикалық жағдайды жақсарту, жаңа жұмыс орындарын құру және жалақыны көтеру жұмыс іздеп туған елдерінен кетуге мәжбүр болған адамдардың санын азайтуы мүмкін (1).

Осы мақаланың қорытындысында біз Орталық Азия елдерінен еңбек көші-қоны әртүрлі экономикалық, әлеуметтік, саяси және мәдени факторлармен байланысты көп қырлы құбылыс деп тұжырымдай аламыз. Көптеген адамдар жұмыс орындарының жоқтығынан, жалақысының төмендігінен және экономикалық жағдайдың тұрақсыздығынан өз елдерінен тыс жұмыс іздеуге мәжбүр. Орталық Азия елдеріндегі еңбек көші-қоны проблемасын шешу үшін өңірдегі экономикалық жағдайды жақсарту, жұмыс орындарын құру, жалақы деңгейін арттыру, сондай-ақ мигранттарды құқықтық қорғауды күшейту және көші-қонды басқару тетіктерін құру қажет. Тұтастай алғанда, Орталық Азия елдерінен еңбек көші-қоны үкіметтер, халықаралық ұйымдар және тұтастай қоғам тарапынан кешенді тәсіл мен бірлескен күш-жігерді талап ететін күрделі және көп қырлы проблема болып табылады.

Пайдаланылған әдебиеттер:

1. World Bank. (2019). Migration and Remittances: Recent Developments and Outlook.
2. International Organization for Migration. (2020). Central Asia Migration Outlook.
3. Batalova, J., & Zong, J. (2021). Central Asian Immigrants in the United States. Migration Information Source.
4. Орталық Азия бойынша Ұлттық Есеп, 2018
5. Халықаралық көші-қон ұйымы, 2018

А.БАЙТҰРСЫНҰЛЫНЫҢ ДЕМОКРАТИЯҒА КӨЗҚАРАСЫ

Рамазан Ә. Б.

*Тарих және құқық институты
«7М01600-әлеуметтік тарих»
мамандығының 2 курс магистранты
Ғылыми жетекшісі:
Абай атындағы ҚазҰПУ-нің
профессоры, т.ғ.д.,
Сутеева Х.А.*

Бастап отырған жұмысымның алғы сөзі ретінде, не себепті дәл осы тақырып бойынша мақала ұсынып отырғаным жайлы біраз сөз айта кетсем. Қазыргы таңда дамыған барша елдердің негізгі саяси жүйесі болып – демократия саналады. Алдымен осы сөздің өзіне тоқтала кетсек.

Гректің демократия сөзі бастапқыда қазақ қоғамының көпшілік бөлігіне жат естілген бұл сөз қазыргы таңда қоғамның әр түпкірлерінен естіуде. Демек демократия жайлы бүгінгі адамдар көбірек естіген, ол жайлы әртүрлі ой-пікірлер түйуде, түрлі түйіндемелер құрастыруда. Бірақ қазіргі қоғам өкілдері демократия жайлы не біледі? Оны охлократия мен популисттер қолданатын «жалған демократиядан» ажырата ала ма? Демократияның өзінің түрлі түрлері мен бағыттар барын біле ме? Осы сұрақтарға жауап бергім келіп осы жұмысымды бастадым деп айтсам болады. Бұл еңбегімде негізінен жалпы демократияның тарихы, оның шығу тегі, тарихта қалған орны, қазақ даласына келуі, А.Байтұрсынұлының демократияға деген көзқарасы және қазыргі қоғамдағы алатын орны жайында өз ой толғауларымды жазғым келіп отыр.

Демократия – сөзі (гр. demos – халық және гр. kratos – билік) деген сөздерінен шыққан, яғни «халық билігі» деген мағынаны білдіреді. Бұл сөз бірнеше мағынада қолданылады:

Мемлекет түрі. Теңдік, сайлау, көпшілік дауыспен шешім шығару принциптеріне негізделген ұйым түрі. Қоғамдық құрылымның мұраты.

Әр жерде демократия әртүрлі рең алған. Олар мынандай мемлекетті демократиялық деп түсінген. Халықтың заң жүзінде мемлекеттік билікті басқаруы. Мұнда конституция билік халықтың қолында екендігіне дәлел болады. Халық жоғары билікке өз өкілдерін сайлау арқылы тағайындап, өзгертіп отырады.

Демократия теңдік болған жерде ғана болады. Мұнда барлық салада – заң шығару, оны орындауда, т.с.с. теңдік болады. Демократияда әділет болуы керек. Мұнда да қоғамның барлық саласында әділет болуы тиіс. Демократияда сонымен қатар бостандық, еркіндік болуы керек. Сонымен, демократия деп халық билігі, теңдік, құқық, әділдік, еркіндік принциптеріне негізделген мемлекеттік құрылысты айтады.

Алғаш демократиялық мемлекет б.з.д. V ғасырда Афинада дүниеге келген. Мұнда «Халық кеңесі» жұмыс істеді. Ол мемлекеттің ішкі, сыртқы саясатын жүргізді, соғыс ашу, соғысты тоқтату шешімдерін қабылдады, т.с.с. Бірақ халық кеңесіне қатыса алмайтын толық құқығы жоқ азаматтар да болған. Оларға Афинаға басқа жақтан көшіп келген азаматтар, сол елде тұратын әйелдер мен құлдар жатады. Халық кеңесі толық құқықты азаматтар көп болса, оларды басқару қиындай түседі деп қорықты.

Халық кеңесімен қатар бес жүз адамнан тұратын кеңес жұмыс істеді. Оны «бесжүздік» деп атады. Олар халық кеңесінде қаралатын мәселелерді дайындады.

Сонымен қатар «халық соты» жұмыс істеді. Ол қылмыс жасаушыларды жазалап отырды. Афиналық демократия Периклдің (б.з.б. 490-429) басшылық еткен дәуірінде гүлденіп өркендеді. Бұл уақыт афиналық демократияның алтын ғасыры саналады. Периклдің уақытында барлық билік мүмкіндігінше біркелкі бөлінді. Демократия Ежелгі Римде де болған. Мұнда

«халықтық мінбе» жұмыс істеді. Мұның құрамында ақсүйектер де, төменгі топ өкілдері де болған.

Бірақ бұл демократияның өрескел жақтары да болды. Азаматтық құқық барлық адамда болған жоқ, себебі қоғам адам өміріне араласты.

Антикалық демократиядан бастау алған классикалық демократияның өзгешелігі болды. Мұнда саясатқа барлық тап өкілдері қатыса алды. Олар өз көзқарасын білдіріп, ортақ шешім шығарды.

Кез келген заманауи демократиялық жүйенің негізгі элементтерінің ішінде парламентаризм, сайлау институты және саяси партиялар сөзсіз. Әрбір демократиялық мемлекеттің дамуының тарихи жағдайлары бұл институттардың қалыптасуының өзіндік ережелерін талап етті. Дегенмен, дәл осы британдық парламентаризм тәжірибесі классикалық және ең қызықты болып саналады, өйткені ол заманауи демократияның негізін қалады, ал британдық екі партиялық саяси моделі әлемнің көптеген елдеріндегі партиялық жүйелердің прототипіне айналды. Зерттеу әлі де зерттеушілер арасында көптеген сұрақтар тудырады. Себебі, «партия» терминінің өзі даулы. ғасырдың екінші жартысындағы ағылшын парламенттік бірлестіктеріне қатысты, олар өздерін «тори» және «вигтер» деп атады. Британдықтар – қатысушылар мен оқиғалардың замандастары партия терминін қолданды. Ал орыс князі Б.И. Куракин 1710 жылы Лондонға I Петрдің елшісі ретінде келген Куракин патшаға «Вигтер партиясына қайшы келетін тори партиясы» туралы хат жазады. Дегенмен, Жаңа дәуір кезінде «партия» сөзі нені белгілейді?

Мүмкін, ең дәл анықтаманы француз ойшылы және саясаткері Бенджамин Констан берген шығар. Ол: «Партия – бір саяси доктринаны көпшілік алдында мойындайтын адамдар қауымдастығы» деп айтқан болатын [6.]. Осы мағынада екі ағылшын парламенттік топтарын да «партиялар» деп атауға болады. Бірақ зерттеушілердің қалған пікірлері әртүрлі.

Қазақ даласындағы демократия тарихына келетін болсақ, ең бірінші демократия сабақтары бұл жерге 20 ғасырдың басында ең бастаған болатын. Сол кездегі Ресей империясындағы түрі институттар мен басқа да жоғарғы оқу орындарында оқыған, көзі ашық, Ресейдегі саяси жағдайларды көзі көріп, соларға қатысқан, (атап айтқанда сол кезеңдегі империядағы ең көлемді партия, кадет партиясында біраз қазақ жастары өкілеттілік құрған болатын), қазақтың қоғам қайраткерлері енді демократия идеясын қазақ даласына да әкеле бастаған болатын. Қазақстан жерінде партиялар мен қоғамдық бірлестіктер құрыла бастаған болатын. Олардың ішіндегі ең көлемділері және қоғамда салмағы барлары – Алаш және Үш жүз партиялары болатын. Екі партияда демократиялық принциптерді қолдады. Бірақ екі түрлі әдістерін қолдаған болатын. Алаш – либералды демократияны, ал Үш жүз – социализмді.

Алаш партиясы — Ресей империясы мен Социалистік Ресейдің қазақ партиясы болған. Партия Бірінші дүниежүзілік соғыстағы Ресейдің кризисімен қолданып, 1917 жылдың сәуір айында қазақ съезінде партия қабылданып, сол жылдың шілдесінде партия құрылды. Партияның ең маңызды тұлғалары қазақтарды тәуелсіздікке жеткізгісі келген. қазақ зиялылары болды. Сонымен қатар, партияның саясаттық мақсаты - қазақтарды демократиямен қамтамасыз ету еді. Ресей партияның жұмысына тыйым салып, 1920 жылда таралды.

Алаш партиясы тұңғыш жалпықазақ съезін шақыру туралы шешім 1917 жылғы сәуір айында өткен Торғай облыстық қазақ съезінде қабылданып, съезд оны даярлауды Әлихан Бөкейхан мен Ахмет Байтұрсынұлы бастаған бір топ қазақ зиялыларынан құрылған айрықша бюроға тапсырды. XX ғасырдың бас кезіндегі ұлт-азаттық қозғалыс тарихының өзекті мәселелерінің бірі – Алаш партиясының құрылуы, оның тарихи негіздері, саяси әлеуметтік сипаты және тарихта алатын орны. Қазақ зиялылары саяси партия құру әрекетін бірінші орыс революциясы жылдарында-ақ қолға алған болатын.

1917 жылдың 21 қараша күні «Қазақ» газетінде Алаш партиясы бағдарламасының жобасы және съез материалдары жарияланды. «Алаш» партиясының өмірге келуі үлкен саяси мәселе еді. Сол кездегі қазақ зиялыларының ғылыми жұмыстарымен де, оқу-ағарту ісімен де, алғашқы қазақ тілінде басылымдар шығару әрекетімен де, көркем әдебиетімен де

айналысқанын көруге болады. «Алаш» партиясы бағдарламасының жобасындағы тоғызыншы тарауда «Ғылым-білім үйрету» жөнінде

- оқу ордаларының есігі кімге де болса ашық, ақысыз болуы;
- жұртқа жалпы оқу жайлы; бастауыш мектептер ана тілінде оқылады;
- қазақ өз тілінде орта мектеп, университет ашуға;
- оқу жолы өз алдына автономия түрінде болуы;
- үкімет оқу ісіне кіріспеуі;
- мұғалімдер-профессорлар өзара сайлаумен қойылуы;
- ел ішінде кітапханалар ашылу туралы айтылады.
- газет шығаруға, кітап бастыруға еркіншілік - деп көрсетілген.

1917 жылғы 5-13 желтоқсанда Орынбор қаласында Екінші жалпықазақ съезі өтеді. Съездегі қаралған аса маңызды мәселелер: қазақ-қырғыз автономиясы; милиция құру; ұлт кеңесі; оқу мәселесі т.б..

Алаш қозғалысының мойындалған қайраткерлерінің бірі, 20 ғасырдың басындағы көрнекті қоғам және саяси қайраткер – Ахмет Байтұрсынұлы (1873–1937). Ол бірінші орыс революциясы жылдарында (1905-1907) ерекше белсенділік көрсетті. Атап айтқанда, оның тікелей қатысуымен Қарқаралы петициясы жазылып, патша үкіметіне жіберілді. 1907 және 1909 жылдары А.Байтұрсынұлы белсенді саяси қызметі үшін түрмеге жабылды. 1913-1918 жылдары серіктерімен бірге Орынборда «Қазақ» ұлттық газетін шығарды. «Алаш» партиясы мен Алаш-Орда үкіметін ұйымдастырушылардың бірі болды. Басқа Алаш қайраткерлері сияқты ол да жер мәселесін шешуге үлкен мән берген: «Жер мәселесі – қазақтың өлім-жітім мәселесі». Қазақты ата-бабасының жерін көздің қарашығындай аялап, осы дәстүрді жан-жақты қолдауға шақырды[3.44 бет.].

Байтұрсынұлы мемлекет құрылысы мәселесінде білім мен тәрбиеге үлкен мән берген: «Жастарды оқыту мен тәрбиелеу мәселесі реттелмесе, халықтың негізгі мәселесі шешілмейді» [3.44 бет.].

А.Байтұрсынұлы келешекте қайта өркендеп келе жатқан қазақ мемлекетінде өзінің лайықты орнын алуы тиіс қазақ тілі мен ұлттық әдебиетін насихаттап, қорғап: «Біз өз тілінде сөйлейтін, өз әдебиеті бар халықтың ғана тілі бар екенін ешқашан ұмытпауымыз керек. тәуелсіз өмірді талап ету құқығы» [3.44 бет.].

Ол қазақ тілінің тазалығына көп көңіл бөліп, ол үшін бастауыш сыныпта балаларды тек ана тілінде оқытуға шақырды: «Ана тіліміздің тазалығына қамқорлық жасасақ, басқа халықтар сияқты біз де ең алдымен білім беруіміз керек. балаларымызды ана тілімізде, содан кейін ғана – басқа тілдерде» [3.44 бет.].

Байтұрсынұлы жаңа ұлттық мемлекет құратын жас ұрпақтың білімге, өнерге, бірлікке ұмтылуы керек деп есептеген: «Сауатты болу үшін оқу керек. Бай болу үшін мамандықты меңгеру керек. Мықты болу үшін бірлік керек»

Қазақстан Республикасының Конституциясында: «Қазақстан Республикасы өзін демократиялық, зайырлы, құқықтық және әлеуметтік мемлекет ретінде орнықтырады; оның ең қымбатты қазынасы – адам және адамның өмірі, құқықтары мен бостандығы. Республика қызметінің түбегейлі принциптері:

қоғамдық татулық пен саяси тұрақтылық, бүкіл халықтың игілігін көздейтін экономикалық даму;

қазақстандық патриотизм, мемлекет әмірінің аса маңызды мәселелерін демократиялық, әдістермен, оның ішінде республикалық референдумда немесе Парламентке дауыс беру арқылы шешу» деп көрсеткен (Жалпы ережелер, 1-бап) [1.].

1990 жылы 25 қазанда, КСРО тарамай тұрғанда-ақ, Қазақ Кеңестік Социалистік Республикасының мемлекеттік егемендігі туралы Декларация қабылданды. Одан кейінгі мерзімде бұл Декларация конституциялық, күші бар Жарлықтармен толықтырылды.

1995 жылы 30 тамызда республикалық референдум нәтижесінде жаңа Конституция қабылданды.

Қазақстан Республикасының егемендігі оның бүкіл аумағын қамтиды. Мемлекет өз аумағының тұтастығын, қол сұғылмауын және бөлінбеуін қамтамасыз етеді.

Мемлекеттік биліктің бірден-бір бастауы – халық. Халық билікті тікелей республикалық референдум және еркін сайлау арқылы жүзеге асырады, сондай-ақ өз билігін жүзеге асыруды мемлекеттік органдарға береді. Қазақстан Республикасында билікті ешкім де иеленіп кете алмайды.

Республикада мемлекеттік билік біртұтас, ол Конституция мен заңдар негізінде заң шығарушы, атқарушы және сот тармақтарына бөлінеді, олардың тежемелік әрі тепе-теңдік жүйесін пайдалану арқылы, өзара іс-қимыл жасау принципіне сәйкес жүзеге асырылады.

«Қазақстан халқы» деген конституциялық ұғым жергілікті қазақ ұлтымен тарихи тағдыры бір және ежелгі қазақ жерінде тұрақты дамыған көп сатылы біртұтас экономика мен жарқын өмір салтының негізінде ортақ тілекпен топтасқан адамдардың саяси этностық бірлігі болып табылатын Қазақстан халқының әлеуметтік ерекшелігін; Конституциялық жолмен белгіленген ұлттық, кәсіптік және азаматтық теңдігін, тең қолданылатын мемлекеттік және ресми тілдерді – сан қырлы қазақстандық мәдениет пен туысқандық менталитетті барынша нығайта түседі.

Қазақстан Республикасы – демократиялық мемлекет.

Біздің Республикамыздың жағдайында демократиялық мемлекет – ең алдымен Конституция қабылдап, тікелей мемлекет басшысын және Парламентті сайлайды, өкілетті мерзімі біткен соң оларды ауыстыруға халықты құрылтайшылар арқылы қатыстырады. Басқару тәртібінің нысанына (президенттік, парламенттік) қарамастан, мемлекеттің жоғарғы органдары арқылы көпшіліктің еркін анықтауға және барынша жүйелі қорғауға қажетті жағдайлар жасайды.

Сонымен қатар демократиялық мемлекет әлеуметтік және ұлттық нысандарына, тағы басқа да ерекшеліктеріне қарамастан жекелеген азаматтардың өз мүддесін білдіруіне, оның есепке алынуына да мүмкіндік береді. Бұл ретте Қазақстан Республикасының Конституциясына сәйкес сөз, ар-ұждан бостандығы, тілі мен ұлтын өзі анықтауын қамтамасыз ете отырып, бірлесу, митингілер, демонстрациялар, шерулер өткізу ереуілге шығу құқығымен қоса, жекелей және ұжымдық, еңбек дауын шешу, сондай-ақ мемлекеттік қызметке араласып, мемлекеттік, тағы басқа да істерді басқару қызметіне қатысуға тең құқықтар беріледі.

Демократиялық мемлекеттің сипаттық ерекшелігі республика азаматтарының мемлекеттік қызметке араласуын ретке келтіру болып табылады. Мемлекеттік қызмет институтын реттеу 1995 жылғы Конституцияда қарастырылды.

Демократиялық мемлекет ретіндегі Республика қызметінің түбегейлі принциптерінің бірі – қоғамдық татулық пен саяси тұрақтылық. Демократиялық мемлекет саяси тәртіп жүргізудің демократиялық тәсілдері мен әдістерін көбірек қолданады.

Қазақстан Республикасы – зайырлы мемлекет. Бұл ұғым Қазақстандағы діни мекемелер мен діннің мемлекеттен ажыратылғандығын білдіреді. Қазақстандағы ислам мен православиелік, тағы басқа нанымдық ағымдардың ісіне мемлекет араласпайтындығын білдіреді. Діни негізде партия құруға жол берілмейді. Мемлекет органдары қағидалық заң негізінде емес, Конституция негізінде құрбылы, жұмыс істейді.

Сонымен бірге әркімнің ар-ұждан бостандығына құқығы бар, оны жүзеге асыру мемлекет алдындағы міндет. Наным немесе атеизм мәселесі - әркімнің өзіндік ұстанымы.

Елдегі дін қабылдау бостандығы мен діни бірлестіктердің жұмысы жөніндегі заңдылықтарды мемлекет белгілеп, бақылайды. Қазақстан аумағында шетелдік діни бірлестіктердің жұмыс істеуі, ол орталықтардың Республикадағы діни бірлестік жетекшілерін тағайындауы тек тиісті мемлекеттік органдардың келісімі бойынша ғана асырылуы мүмкін.

ПАЙДАЛАНҒАН ДЕРЕКТЕР МЕН ӘДЕБИЕТ ТІЗІМІ

1. Саяси түсіндірме сөздік. – Алматы, 2007. ISBN 9965-32-491-3
2. Орысша-қазақша түсіндірме сөздік: Әлеуметтану және саясаттану бойынша / Жалпы редакциясын басқарған э.ғ.д., профессор Е. Арын – Павлодар: «ЭКО» ҒӨФ. 2006. – 569 б. ISBN 9965-808-89-9
3. “Аңыз адам” журналы №8(44) Сәуір 2012 жыл
4. Қаржы-экономика сөздігі. — Алматы: ҚР Білім және ғылым министрлігінің Экономика институты, «Зияткер» ЖШС, 2007. ISBN 978-601-215-003-2
5. Қазақстан тарихы (энциклопедиялық басылым) - Алматы/2008, Артықбаев Ж.О., Пірманов Ә.Б.
6. Тревельян Дж. Указ. соч., с. 227.
7. Лабутина Т.Л. Политическая борьба в Англии в период реставрации Стюартов, 1660–1681. – М. : Наука, 1982, с. 94, 194, 196.

**G. MARCUSE'S ONE-DIMENSIONAL MODEL OF BEHAVIOR AND THOUGHT.
THE ROLE OF ONE-DIMENSIONAL SOCIETY OUTSIDERS
IN THE TRANSITIONAL SYSTEM**

Armanuly Gani,

Rustem Aidos

SITE, 2nd year students

Associated PhD Professor:

Tileubayeva M.S.

CONTENT:

INTRODUCTION

I THEORETICAL FOUNDATIONS OF G. MARCUSE'S ONE-DIMENSIONAL MODEL OF BEHAVIOR AND THOUGHT

- 1.1. Definition and concept of one-dimensional thinking.....
- 1.2. Key concepts of the one-dimensional model of behavior and thought, including imagination, illusion, utopian thinking, and the Great Renunciation.....
- 1.3. Psychological and behavioral characteristics of individuals exhibiting one-dimensional model of behavior and thought.....

CONCLUSION OF THE 1ST CHAPTER

LIST OF REFERENCES.....

1.1 Definition and concept of one-dimensional thinking

One-dimensional thinking is a concept developed by the philosopher and social theorist, Herbert Marcuse, in his book "One-Dimensional Man." It refers to a type of thinking that is limited to a single perspective or viewpoint, usually one that is imposed by the dominant ideology or cultural norms of a society. In one-dimensional thinking, individuals are unable to think critically or to question the prevailing norms and values of their society. This leads to a lack of imagination and creativity, as well as a conformity to the status quo. One-dimensional thinking is often characterized by a focus on material consumption and the pursuit of individual pleasure, rather than a concern for social justice or political freedom. Marcuse argues that one-dimensional thinking is a form of social control that limits individual freedom and stifles the possibility of a truly democratic and pluralistic society.

1.2 Key concepts of the one-dimensional model of behavior and thought, including imagination, illusion, utopian thinking, and the Great Renunciation

The one-dimensional model of behavior and thought is a theoretical framework developed by Herbert Marcuse in his book "One-Dimensional Man". The key concepts of this model include:

1. Imagination: Marcuse argues that imagination is a key component of human freedom and creativity. In a one-dimensional society, however, imagination is suppressed and replaced by a standardized and conformist worldview.
2. Illusion: In a one-dimensional society, individuals are manipulated by a culture industry that creates an illusion of freedom and choice. This illusion serves to maintain the status quo and prevent people from questioning the dominant ideology.
3. Utopian thinking: Marcuse argues that utopian thinking is a necessary part of human progress. However, in a one-dimensional society, utopian thinking is suppressed and replaced by a focus on material consumption and individual pleasure.
4. The Great Renunciation: Marcuse identifies a phenomenon he calls "The Great Renunciation," in which individuals voluntarily give up their freedom and autonomy in exchange for the perceived benefits of conformity. This leads to a society that is highly controlled and lacking in genuine freedom.

Overall, Marcuse's one-dimensional model of behavior and thought argues that contemporary societies are characterized by a lack of critical thinking and imagination, leading to a highly controlled and conformist culture that limits individual freedom and progress.

1.3 Psychological and behavioral characteristics of individuals exhibiting one-dimensional model of behavior and thought

Individuals who exhibit the one-dimensional model of behavior and thought may display a number of psychological and behavioral characteristics that reflect the conformity and lack of critical thinking associated with this model. Some possible characteristics include:

1. **Conformity:** Individuals in a one-dimensional society tend to conform to the dominant ideology, and may feel pressure to conform to social norms and expectations. They may prioritize fitting in over expressing their own unique thoughts or ideas.
2. **Lack of critical thinking:** In a one-dimensional society, critical thinking is discouraged and conformity is encouraged. As a result, individuals in this society may be less likely to question authority or think deeply about complex issues.
3. **Focus on material consumption:** A one-dimensional society prioritizes material consumption and individual pleasure over social justice or political freedom. As a result, individuals in this society may focus more on accumulating material goods and experiences than on developing their own unique interests or passions.
4. **Avoidance of conflict:** In a one-dimensional society, conflict and opposition are discouraged. As a result, individuals in this society may be less likely to engage in healthy conflict resolution or to challenge authority.
5. **Lack of imagination:** One-dimensional societies tend to suppress imagination and creativity in favor of conformity and standardization. As a result, individuals in this society may have limited imagination or creativity, and may struggle to come up with innovative ideas or solutions.

CONCLUSION OF THE 1ST CHAPTER

In conclusion, this dissertation has provided a critical analysis of G. Marcuse's one-dimensional model of behavior and thought. Through an examination of key concepts and themes, including imagination, illusion, utopian thinking, positive thinking, consumer economy, politics without opposition, culture industry, "The Great Renunciation," and the role of outsiders in the transitional system, the research has contributed to a deeper understanding of the challenges facing modern societies and the potential for radical social change towards a more just and equitable future.

The research has shown that the one-dimensional model of behavior and thought provides a valuable critique of contemporary society, highlighting the ways in which dominant structures of power and control perpetuate one-dimensional thinking and behavior. The concept of "The Great Renunciation" offers a potential means of breaking free from these constraints and promoting alternative ways of thinking and living, while imagination, illusion, and utopian thinking offer opportunities to envision and create new possibilities for radical social change.

However, the research has also highlighted the limitations and challenges of the one-dimensional model of behavior and thought. Specifically, the potential for authoritarianism and the need for a more nuanced understanding of power and resistance have been identified as key areas for further exploration and development.

Overall, this dissertation has contributed to a broader understanding of the complexities and contradictions of modern society, and the potential for radical social change towards a more just and equitable future. By critically analyzing the one-dimensional model of behavior and thought and its relevance to contemporary society, this research has provided valuable insights into the challenges facing modern societies and the potential for transformative social change.

LIST OF REFERENCES

1. Marcuse, H. (1964). *One-dimensional man: studies in the ideology of advanced industrial society*. Beacon Press.
2. Marcuse, H. (1966). The concept of the transcendental in Freud. In *Five lectures: Psychoanalysis, politics, and utopia* (pp. 47-75). Beacon Press.
3. Marcuse, H. (1969). *An essay on liberation*. Beacon Press.

4. Kellner, D. (1984). Herbert Marcuse and the crisis of Marxism. University of California Press.
5. Poster, M. (1988). Critical theory of the family. Routledge.
6. Abromeit, J. (2010). Herbert Marcuse: A Critical Reader. Routledge.
7. Buck-Morss, S. (1977). The ideology of the aesthetic. The MIT Press.
8. Bellamy, R. (2019). Herbert Marcuse and the one-dimensional utopia. Polity Press.
9. Wiggershaus, R. (1994). The Frankfurt School: Its history, theories, and political significance. The MIT Press.
10. Lash, S. (1990). Sociology of postmodernism. Routledge.

ОСНОВЫ СТРАТЕГИЧЕСКОГО ПЛАНИРОВАНИЯ КОМПАНИИ

*Избаганбетова Жаркын Нурлыбековна
Магистрант МВА, 2 курс
Almaty Management University, г. Алматы*

В экономической науке имеются разные подходы к определению категории «стратегическое планирование».

Так, стратегическое планирование, с точки зрения Дикса Дж. Ф. и Ли Х., представляет собой процесс, при помощи которого становится возможным определить миссию деятельности фирмы и более точно понять качества ее будущей деятельности [1, р. 1].

Чандлер А. под стратегическим планированием понимает процесс по определению основных долгосрочных целей и задач по ним, а также по утверждению курса действий и распределению необходимых для их реализации ресурсов, которые необходимы для достижения данных целей [2, с. 13].

Ансофф И. предлагает понимать этот термин как следование определенному набору правил в процессе принятия решений. Эти правила ученый делит на 4 группы: правила, которые необходимы для оценки деятельности компании; правила, которые регулируют отношения компании с третьими лицами; правила, при помощи которых компания регулирует свою внутреннюю деятельность; правила, по которым фирма ведет свою повседневную деятельность [3, с. 15].

С точки зрения Фризена П. и Майлса Р., ключевым моментом в стратегическом процессе планирования выступает перспектива, взгляд на историю развития объекта планирования. Причем, сама сущность объекта планирования, его размер, зрелость, в совокупности с внешними факторами в конкретный момент времени, означают, что предпочтительным будет выбран только один верный путь формирования стратегии, а не иной [4, с.56-59].

Минцберг Г. иные выделяют три типа стратегического планирования: само планирование (задумывается компанией менеджеров), реализация (осуществляется на практике и не всегда связано с задуманными планам), неожиданность (решения, которые возникают входе сложных ситуаций и проблематичных периодов жизни компании). То есть стратегия диктуется обстоятельствами и несет творческий, экспериментальный характер, быстро адаптируется к изменениям [5].

Вывод: анализ различных позиций показывает, что стратегическое планирование определяют в основном как процесс моделирования будущего, включая анализ среды, определение целей и формулировку концепции долгосрочного развития, что нашло отражение в работах [2, 3, 5, 6 и др.].

Основной смысл стратегического планирования состоит в том, чтобы правильно ответить на три основных вопроса: где мы находимся в настоящее время, куда мы хотим двигаться дальше, как именно это осуществить, за счет каких ресурсов и конкурентных преимуществ мы собираемся это сделать?

Стратегическое планирование имеет важные особенности, отличающие его от прочих видов планирования (тактического, операционального, календарного). В стратегическом планировании стратегия разрабатывается высшим руководством, а стратегический план должен быть подкреплён исследованиями и фактическими данными, быть гибким для возможности его изменения. Основные стадии стратегического планирования ученые представляют в таком виде (рис.1).



Рисунок - 1 Основные стадии стратегического планирования

Примечание: источник [3].

Анализ различных источников литературы по стратегическому планированию [3, 4, 6, 7, 8, др.] позволяет сформулировать следующие положения.

Стратегия компании всегда исходит из Миссии, Видения и целей [9, с.11-13]. Поэтому на первом этапе стратегического планирования необходимо их определить.

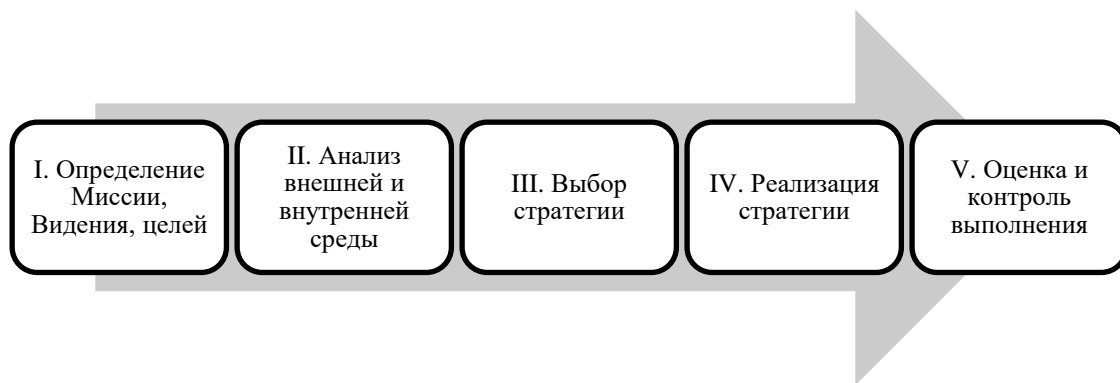
Миссия — это «философия» бизнеса, деловое кредо, стратегические установки, предназначение, общая цель организации, ее предназначение; в миссии уточняется статус компании, описываются основные принципы работы, действительные намерения руководства, дается определение самых важных хозяйственных характеристик.

Если Миссия ориентируется на потребителя, то Видение компании акцентирует внимание на принципах деятельности, которые позволяют реализовать эту Миссию.

Стратегическое видение – это взгляды руководства (собственников и/или менеджеров) компании на то, какими видами деятельности компания собирается заниматься и каков долгосрочный курс [10, с.22-5].

Цель предполагает конкретизацию Миссии и Видения в форме, доступной для управления процессом их реализации.

Цели стратегического уровня относятся к предприятию в целом, по своей природе они носят общий характер, формируются исходя из смысла существования компании и определяют ее место в бизнес-окружении.

Основные характеристики цели стратегического планирования: четкая ориентация на определенный интервал времени; конкретность и измеримость; непротиворечивость и согласованность с другими миссиями и ресурсами; адресность и контролируемость.

Каждая компания вовлечена в три процесса [11]:

- получение ресурсов из внешней среды (вход);
- превращение ресурсов в продукт (преобразование);
- передача продукта во внешнюю среду (выход).

Анализ среды предполагает изучение трех ее составляющих:

- макроокружения;
- непосредственного окружения;
- внутренней среды.

Анализ внешней среды (макро- и непосредственного окружения) направлен на то, чтобы выяснить, на что может рассчитывать компания.

Анализ внутренней среды вскрывает те возможности, тот потенциал, на который может рассчитывать компания в конкурентной борьбе в процессе достижения своих целей. Анализ внутренней среды позволяет также лучше уяснить Миссию и стратегические цели компании.

Внутренняя среда анализируется по следующим направлениям: персонал, квалификация сотрудников, их интересы и т. п.; организация управления; финансово-экономические показатели; производство, включающее организационные, операционные и технико-

технологические характеристики и научные исследования и разработки; маркетинг; корпоративная культура.

На этапе выбора Стратегии принимается решение по поводу того, как, какими средствами компания будет добиваться достижения целей. При этом такой выбор всегда осуществляется в условиях неопределенности и риска.

На этапе реализации стратегии проводятся стратегические изменения в компании, переводящие ее в такое состояние, в котором она будет готова к проведению стратегии в жизнь.

Внедрение (реализация) стратегии представляет собой этап стратегического менеджмента, предполагающий использование управленческих и организационных инструментов и ресурсов для получения стратегических результатов, достижения стратегических целей. Поэтому реализация определенной стратегии во времени, корректировка стратегии в свете новых обстоятельств, по существу, представляет собой процесс стратегического управления.

На этапе оценки и контроля выполнения стратегии обеспечивается устойчивая обратная связь между ходом процесса достижения целей и собственно целями, стоящими перед компанией [12, 13].

Таким образом, стратегическое планирование представляет собой последовательный процесс моделирования будущего, включая анализ бизнес-среды, определение целей и формулировку концепции долговременного развития.

Завершая анализ понятия и сущности стратегического планирования, мы пришли к следующему выводу. К числу важнейших черт стратегического планирования относятся: обязательное определение Миссии, Видения и целей компании; выбор стратегии развития, который всегда осуществляется в условиях неопределенности и риска; многоцелевой характер выбора принимаемого планового решения; ориентация базового стратегического плана на долгосрочную перспективу; осуществление процесса стратегического планирования в рамках сложившихся управленческих структур, масштаба бизнеса и специфики отрасли; наличие необходимых ресурсов.

Несмотря на стандартизированный в значительной степени процесс стратегического планирования, на протяжении десятилетий мировая наука и практика выработали различные подходы и модели стратегического планирования.

Следует отметить, о том, что стратегия компании представляет собой упорядоченную во времени систему определенных приоритетных направлений, методов, форм, правил и средств, а также приемов использования имеющегося у предприятия научно-технического, ресурсного, а также производственно-сбытового потенциала с целью экономически эффективного решения всего спектра поставленных перед субъектом хозяйствования задач для интенсивного развития и поддержания собственных конкурентных преимуществ.

Следует отметить тот факт, что в научном обороте единого мнения в отношении термина «стратегия» по сей день не сложилось. Так, к примеру, Чандлер А. под «стратегией» понимает процесс определения главных долгосрочных целей, равно как и задач деятельности того или иного субъекта хозяйствования, с целью дальнейшего принятия курса действий и соответствующего им размещения ресурсов, необходимых для достижения таких целей.

Другие авторы, как то Минцберг Г., Альстранд Б., Лампель Ж. [14, с. 15] под «стратегией» понимают так называемую «Комбинацию 5Р», включающую: план (Plan); прием как тактический ход (Ploy); поведенческую модель (Pattern of behaviour); позицию по отношению к другим (Position in respect to others) и перспективу (Perspective). При этом, авторы акцентируют внимание на том, что каждую из указанных составляющих необходимо в обязательном порядке рассматривать в их взаимосвязи. Куинн Дж.Б. [15, с. 23] полагает, что стратегия представляет собой паттерн или проще говоря четкий план, который интегрирует главные цели развития субъекта хозяйствования, его политику и действия в некое обобщенное согласованное единое целое. Томпсон А.А. и Стрикленд А.Дж. [16, с. 19] в своем определении делают акцент на факте развития, говоря о том, что «стратегия» в полной мере означает выбор компанией ее основополагающего перспективного пути развития, установление целевых

рынков, а также принятия методов конкуренции для них, равно как и способов ведения бизнеса для достижения желаемого успеха.

Также, существует мнения и российских ученых в отношении термина «стратегия». Так, Басовский Л.Е. [17 с. 85] характеризует термин «стратегия» как главнейшее направление деятельности субъекта хозяйствования, которая обеспечивать должна осуществление основной цели существования компании (т.е. ею принятой миссии).

Герчикова И.Н. [18, с. 43] в своей работе отмечает то, что «стратегия» выступает в качестве системы определённых мер, рассчитанных на перспективу, обеспечивающих достижение конкретных заданных целей, которые намечены руководством субъектом хозяйствования.

Виханский О.С. И Наумов А.И. [19, с. 220] полагают, что «стратегия» представляет собой долгосрочное направление развития компании, определенное качественно, при этом, касающееся сферы, а также форм и средств деятельности того или иного субъекта хозяйствования, а также системы внутренних взаимоотношений сложившихся у него.

В широком понимании стратегия разрабатывается и применяется для гарантирования устойчивости экономического развития компании. Эффективная и детально разработанная стратегия гарантирует предприятию сильные и устойчивые позиции на конкурентном рынке. Если конкретизировать, то можно сказать, что [7]:

- стратегия необходима компании для эффективного управления;
- стратегия предназначена, чтобы распределить ресурсы компании и направления деятельности с учетом специфики влияния внешних и внутренних факторов;
- стратегия показывает дальнейшее направление деятельности компании.

Среди всех стратегических курсов, которые любой субъект хозяйствования может выбрать и осуществить в процессе своего практического развития, важнейшая роль отдается признанным эталонным стратегиям развития. Собственно, они, как наиболее комплексные и подробные, а также весьма давно и широко используемые в практике стратегического управления, дают возможность обозначать, какие именно действия необходимо реализовывать, и, в каком именно направлении необходимо двигаться предприятию для того, чтобы наиболее полно реализовать свои намеченные планы, которые в совокупности своей направлены в целом на наращивание доходности и стоимости бизнеса.

В теории стратегического менеджмента различают несколько подходов к классификации стратегий развития предприятия. Так, с учетом того, что любая компания является многоуровневой структурой, то и стратегии, как и цели, выстраиваются в стратегическую пирамиду, т. е. различают стратегии разного уровня.

Эталонные или как еще их называют базисные стратегии оперируют такими важными экономическими категориями как отрасль и рынок, продукт и положение фирмы внутри своей отрасли, пр., анализируя их с позиций текущей или новой перспективной ситуации в пределах деятельности определенной компании. Исходя из этого, можно сказать, что эталонные стратегии неразрывным образом связаны с переменами состояния одной или сразу нескольких из перечисленных выше категорий.

Стратегии концентрированного роста логично направлены на развитие и рост субъекта хозяйствования. Внедряя в свою деятельность данные стратегии, руководитель соответствующего предприятия должен в полной мере осознавать тот факт, что изменения в таком случае коснутся рынка и производимых предприятием продуктов.

Стратегии целенаправленного сокращения характеризуются закрытием или продажей одного из своих бизнесов или подразделений для того, чтобы реализовать долгосрочное изменение границ ведения того или иного бизнеса.

Конкурентные стратегии представляют собой комплексный план действий того или иного субъекта хозяйствования на собственном целевом рынке относительно основных своих главных конкурентов. Основным смыслом данного типа стратегии заключается в том, что они способствуют увеличению или удержанию предприятием своего положения на рынке относительно конкурентов.

Впервые типология конкурентных стратегий была предложена Портером М. в книге данного автора под названием «Конкурентная стратегия». В соответствии с представлениями Майкла Портера, субъект хозяйствования каким-либо способом обязан отличаться от своих основных конкурентов на рынке для того, чтобы его товар не только запомнился целевому потребителю, для увеличения потребительского интереса, но и дал предприятию новый импульс для дальнейшего его подъема.

Данный автор предлагает следующее их распределение:

- на стратегию дифференциации;
- на стратегию лидерство по издержкам;
- на стратегию фокусирование.

Рассмотрим обозначенные стратегии более подробно.

Стратегия дифференциации. Данный тип третий заключается в том, чтобы убедить своего целевого потребителя в том, что продукция компании является уникальной и неповторимой. При этом продукция может быть абсолютно такой же, как и у основного конкурента, главное то, как именно она будет позиционирована на рынке.

К примеру, компания 7UP, в свое время выпустила рекламу своего напитку с лозунгом – «Не Кола». Такой шаг позволил ей достаточно быстро и основательно закрепилась в тройке лидеров рынка по продажам.

Подобного рода разграничение могут реализовываться на различных уровнях: внешнем виде продукции, ее производстве и таре, сети продаж и рекламе, профессиональной подготовке кадрового состава. Иначе говоря, возможностей для привлечения внимания к своей продукции существует большое число, главное — это найти именно свою изюминку, свою личную индивидуальность.

Стратегия лидерства по издержкам. Предприятие, используя данный тип стратегии, стремиться должно к позиции лидера посредством обеспечения низких затрат на производстве. В данном случае уменьшение себестоимости продукции, не должно означать снижение качества производимого товара, поскольку при такой ситуации будет велика вероятность потери своего целевого потребителя. Это естественно не означает того, что стоимость товар должна быть низкой, поскольку предприятие имеет полное право устанавливать стоимость своего товар не ниже стоимости аналогичного у своих конкурентов и, при этом, получать хороший доход.

Основная трудность реализации данного типа стратегии четка и понятна: необходимо систематически принимать меры, направленные на улучшение процесса производства с привлечением инновационных технологий и обучения сотрудников для повышения их квалификации, применения автоматизации и попыток усовершенствования процессов управления. Естественно, на рынок может в любое время прийти новый конкурент с еще более совершенным и современным оборудованием или же новинкой, которая позволит ему обеспечивать большую экономию по издержкам.

Уменьшив ключевые затраты производства, а также доведя сам производственный процесс до высокого уровня образцового автоматизма, возможно обеспечить расширение товарной линейки, уже на базе используемого сырья и применяемых технологий, таким образом значительно увеличив уровень своих продаж.

Стратегия фокусирования. Данный тип стратегии делят на две основные группы, а именно:

- дифференцированное фокусирование;
- фокусирование на издержках.

Какую бы из приведенных групп ни избрало для себя то или иное предприятие, базовая стратегия заключается в выборе определенной узкой отрасли для своей работы и усиления концентрации на ней. Предприятие, концентрируясь на разнице, должно определить свою узкую рыночную нишу и активно работать с ней. Подобного рода нишей может быть как конкретная целевая и специфическая целевая аудитория, так и отдельный город или страна, область сбыта специфического товара и пр. Главное, чтобы само предприятие имело, так

сказать, место, где раскрутиться, а его конкуренты не сразу при этом заметили найденную предприятием ключевую особенность. Концентрируясь на расходах, предприятие обязано избрать определенную область производства и реализовывать технический прогресс именно в ней, а не на всех, производимых данным предприятием товарах. При этом нет необходимости замораживать или закрывать все остальные процессы. Просто, в первую очередь, практически все свое внимание и средства, предприятие должно направлять туда, на чем оно сконцентрировано – на избранную область.

Существуют также и иные классификации конкурентных стратегий, к примеру: по Трауту Дж. и Райсу Э., по Омае К. - модель 3К (3С), по Ф. Котлеру, однако из-за ограниченности объема данного исследования прибегать к их описанию мы не можем.

Функциональная стратегия представляет собой план развития предприятия в определенной функциональной области.

Функциональная стратегия каждого предприятия нацелена на деятельность определённой функциональной службы (или подразделения) в рамках общей стратегии развития данного хозяйственного подразделения. Отсюда основные составляющие данной стратегии, такие как: производственная, финансовая, маркетинговая, стратегия управления персоналом, стратегия НИОКР и т.п.

Таким образом, можно сделать ключевой вывод о том, что «стратегия» любого субъекта хозяйствования представляет собой некую обобщающую модель действий. Такая модель требует реализации для достижения четко поставленных целей, посредством координации и адекватного распределения имеющихся у субъекта хозяйствования ресурсов, с применения набора правил для принятия четко выверенных управленческих решений, которыми необходимо руководствоваться в процессе разработки целей и направлений своей деятельности.

Стратегия не может возникнуть сама по себе, для ее формирования и дальнейшей реализации в практической деятельности предприятия необходимо адекватное стратегическое управление и стратегическое планирование.

Для разработки любого из указанных видов и типов стратегий развития предприятия необходимо реализовать определенные шаги стратегического и маркетингового анализа, для понимания которых далее представим концептуальную модель развития компании с обозначением подходов и инструментов к разработке стратегии.

Список использованной литературы:

1. Dix, John F. & Lee, H. «Buck» Mathews Business Development Index, Ltd. and The Ohio State University Columbus, Ohio.
2. Петров А.Н. Стратегический менеджмент. Учебник для вузов. Под ред. А. Н. Петрова. — 7-е изд. Стандарт третьего поколения. — СПб.: Питер, 2019. — 400 с.
3. Ансофф И. Стратегическое управление. ... Технологии. Образование. Наука. – М.: Ленанд, 2016. – 304с.
4. Фадеева Е. А. Особенности стратегического управления малыми предприятиями в современных условиях / Е. А. Фадеева, А. А. Маргарян // Бизнес. Образование. Право. Вестник Волгоградского института бизнеса. — 2015. — № 1. — С. 56–59.
5. Минцберг Г. Стратегический процесс: пер. с англ. / Г. Минцберг, Дж. Б. Куинн, С. Гошал. - СПб.: Питер, 2018. – 688 с.
6. Курс МВА по стратегическому менеджменту /Под ред. Л. Фазья, Р. Рэндел-ла, М: «Альпина Паблишер», 2018. – 587 с.
7. Аакер Д. Стратегическое рыночное управление. 15-е изд. / Пер. с англ. под ред. С. Г. Божук. — СПб.: Питер, 2018. — 496 с.
8. Гуськов Ю.В. Стратегический менеджмент: Учебное пособие / Ю.В. Гуськов. - М.: Альфа-М, 2019. - 448 с.
9. Родионова В.Н. Стратегический менеджмент: Учебное пособие / В.Н. Родионова. - М.: Риор, 2018. - 256 с.

10. Бараненко С.П. Стратегический менеджмент. / С.П. Бараненко. - М.: Центрполиграф, 2019. - 480 с.
11. Агафонов В.А. Стратегический менеджмент. Модели и процедуры: Монография / В.А. Агафонов. - М.: Инфра-М, 2019. - 350 с.
12. Лейк Невилл Практикум по стратегическому планированию: моногр. / Невилл Лейк. - М.: Медиа, 2019. - 398 с.
13. Дженстер Анализ сильных и слабых сторон компании. Определение стратегических возможностей / Дженстер, Хасси Пер;, Дэвид. - М.: Вильямс, 2019. - 368 с.
14. Минцберг Г., Альстранд Б., Лампель Ж. Стратегическое сафари: Экскурсия по дебрям стратегического менеджмента. Из.-во «Альпина Паблицер». – 2016 г. – 366 с.
15. Минцберг Г., Куинн Дж. Б., Гошал С. Стратегический процесс: концепции, проблемы, решения. - СПб.: Питер, 2018. – 567 с.
16. Томпсон А.А., Стрикленд А. Дж. Стратегический менеджмент. - М.: Банки и биржи, ЮНИТИ, 2017. – 576 с.
17. Басовский Л.Е. Менеджмент: учебник. - М.: Инфра-М, 2017. — 240 с.
18. Герчикова И.Н. Менеджмент: Учебник. — 8-е изд., перераб. и доп. — М.: Банки и биржи, ЮНИТИ, 2016. - 480 с.
19. Виханский О. С., Наумов А. И. Менеджмент: учебник. - М.: Экономистъ, 2017. – 526 с.

ӘЛЕУМЕТТІК ТӘЖІРІБЕ МЕН ӘЛЕУМЕТТІК ИНСТИТУТТАРДЫҢ ТЕОРИЯЛЫҚ АНЫҚТАМАЛАРЫ

Калкабаева Т. А

Әл-Фараби атындағы Қазақ Ұлттық Университеті

Алматы, Қазақстан

e-mail: tkalkabayeva@gmail.com

Аннотация: Мақала әлеуметтік институт және әлеуметтік тәжірибе тұжырымдамаларын талдауға арналған. Әлеуметтік тәжірибе теориясы туралы негізгі ғылыми зерттеулер талданады. Автордың пікірінше, тәжірибелер түсіндіруге келмейтін, рефлекссті жасалатын күнделікті іс – әрекеттер. Ал тәжірибелер институттардың пайда болуына әсер етеді. Институттарды әлеуметтік құбылыстар ретінде теориялық тұрғыда сипаттау олардың нақты моделін құруды талап етеді. Алайда, «әлеуметтік институт» ұғымында жалпы қабылданған ортақ анықтама жоқ. Мақалада әлеуметтік институттың және тәжірибенің феномені қарастырылады және оның анықтамалары талданады. Зерттеушілер институтты бірнеше тұрғыдан қарастырады, бірақ қолданыстағы анықтамалар әлеуметтік институттардың барлық қасиеттерін көрсетпейді. Уақыт өте, әр ғасырдың өз ағымына сай терминге берілетін анықтамалар мағынасы өзгеріп отырды. Мақалада, осы терминге байланысты әлемдік ғылымдағы ең негізгі теорияларды негізге ала отырып талдаулар жасалады.

Түйіндемесөздер: әлеумет, тәжірибе, институттар, теория, қоғам.

Kipicne

XVII ғасырда ағылшын философы Томас Хоббс «Қоғамда қалай әлеуметтік тәртіп өздігінен орнайды?» деген сұрақты алғашқы болып талқылады. Тарихта алғашқы қауымдық қоғам пайда болғаннан кейін, бірге өмір сүру арқылы адамдар белгілі бір жолмен әрекет етуге үйреніп, оны басқа адамдар үшін сақтап қалатыны немесе әдет арқылы ұрпақтан-ұрпаққа таралатыны байқалады. Бастапқыда қоғамдық тәртіп деген ұғым заң ғылымдарында пайда болды және сол жерден «әлеуметтік институт» және «тәжірибе» анықтамалары пайда болды. Кейіннен, осы түсініктер философия, әлеуметтану және басқа да ғылым салаларында қолданысқа ие бола бастады.

«Әлеуметтік тәжірибелер», «әлеуметтік институттар» тарих, философия, әлеуметтану ғылымында нақты анықмасын таппаған терминдер қатарында. Әр салада бұл терминге әр түрлі анықтама беріледі. Осы ұғымдарға әлеуметтану ғылымында ең алғашқы зерттеулер XIX ғасырдың 70-80 жылдарынан басталып жасалды. Заманауи әлеуметтану ғылымында әлеуметтік тәжірибе, институт сөздерін отбасы, мемлекет, құқықтық мәселелер, нақты айтсам, әр заманның күнделікті тұрмыс-тіршіліктегі бейнесін сипаттау үшін қолданады. «Әлеуметтік институт» және тәжірибе» тұжырымдамалары тарихи өзгерістерге ұшырады және біз оны аналитикалық ойлау арқылы осы мақалада бір ойға біріктіреміз.

Қазақстан тарихында еліміздің әлеуметтік тарих салалары зерттеушілердің әрдайым назарында. Бірақ, жеке тұстан «институт» және «тәжірибе» ұғымдары әлі де теориялық талдауды қажет етеді. Әсіресе, бұл ұғымдарға еуропалық әлеуметтанушылар алғаш болып анықтама берді және оны зерттеді. Еліміздің өз ерекшелігіне сай тарих кезеңдеріндегі институттар, тәжірибелер мәселесін кеңінен талдау үшін, біздің көзқараспен ол ұғымдарға ой түйілген нақты анықтамалар жасалуы тиіс. Ол үшін әлемге әйгілі ең негізгі еңбектерді саралаудан өткіздік.

Әлеуметтік тәжірибе-бұл адамдардың өз ойындағы әрекеттерді жүзеге асыруы және өз қажеттілігін күнделікті іс-әрекеттермен қанағаттандыру. Бұл терминге сонау антикалық кезең мәдениетінде «саналы ой және мейірімді әрекеттер» жинағы деген анықтама берілген. Уақыт өте, әр ғасырдың өз ағымына сай терминге берілетін анықтамалар мағынасы өзгеріп отырды. Бір жағынан, бұл терминді әртүрлі контексте кеңінен қолдануға болады, екінші жағынан, оның

бір мәнді анықтамасы жоқ. Жалпы «тәжірибе» (практика) сөзі грек тілінен алғанда «әрекет ету» деген мағынаны береді. Әлеуметтік тәжірибе теориясын ең алғаш дамытқандар П.Бурдьё, П.Бергер, Т.Лукман, Э.Гидденс, Т.Парсонс.Тәжірибелер әлеуметтануда күнделікті өмірдің феномені іспеттес. Күнделікті тіршілік мәселесі әлеуметтануда ұзақ уақыт бойы назардан тыс қалып келді.

Әлеуметтанулық ой тарихында алғаш рет әйгілі американдық әлеуметтанушы Т. Парсонс әлеуметтік институттарды зерттеудегі барлық тәсілдерді теориялық тұрғыдан біріктіруге тырысты. Ол бір теорияда жалпы ғылыми көзқарастарға сүйене отырып, әлеуметтік әлемнің барлық аспектілерін қамтуды мақсат етті. Парсонс әлеуметтік өмірді тәртіпке деген ұмтылыс ретінде түсінді және бұл тәртіпті жалпыға бірдей етіп көрсетуге тырысты. Ол өзінің «Структура социального действия» еңбегінде әлеуметтік әрекеттердің болуы үшін әсер ететін факторлар: оның қозғаушы күші, мақсаты, әлеуметтік жағдайы деп көрсетеді. Мұнда зерттеудің үш нысаны айқын көрінеді:

-қоғам тұтас бөлік ретінде;

-нақты жеке тұлғалар;

-олардың байланыс тәсілі (интеграция, өзара әсер, детерминация)[1, б. 231].

Теорияны толық ашатын болсам, қоғамдағы жеке тұлғалардың бір-бірімен қатынасында олар бір мақсатқа және көзқарасқа бірігеді, бір-бірінен жауап ретінде әрекеттер күтеді. Содан әлеуметтік ережелер және жалпы қабылданған құндылықтар пайда болады. Жоғарыда көрсеткендер бастапқыда ситуациялық сипатқа ие, кейін институционализация процесі пайда болады. Мұндай жағдайда адамның сөйлеуі және тәжірибесі генетикалық емес жолмен беру қабілетіне негізделіп бастайды. Адамдардың әрекеттеріне оның ортасы әсер етеді. Әлеуметтік институттардың қалыптасуы осылай жүреді. Т. Парсонс қоғамды белгілі бір тұтас дүние ретінде ұсыну қажеттілігінен туындаған әлеуметтанудағы «жүйелілік» деген көзқарасты шын мәнінде бекітті. Қоғамдағы бір-бірімен байланысқан жүйелер олар-институттар.

М. Вебер бойынша, әлеуметтік әрекеттердің субъектілері болады. Олар жеке индивидтар және қоғамдық топтар. Парсонс пен Вебердің ойлары ғылымда «әлеуметтік тәжірибелердің» тереңінен зерттелуіне және дамуына себепші болды.

Ең қарапайым анықтама ретінде, Джонат Тернердің айтуынша: «Әлеуметтік тәжірибелер дегеніміз-белгілі бір елдің әлеуметтік құрылымдарының құндылықтары, тұрақты өмір сүрудің нормалары» дейді[2, б. 288].

Теориялық тұрғыда «әлеуметтік тәжірибелер» тұжырымдамасының қалыптасуына әсер еткен үш негізгі теорияға тоқталайық: П. Бурдьёнің құрылымдық конструктивизм, Э. Гидденстің құрылымдық теориясы және Г. Гарфинкелдің этно-методология теориясы.

Француз әлеуметтанушысы П. Бурдьё әлеуметтік тәжірибені қоғамдағы субъектілердің қазіргі және болашақ өмірге бейімделуі деп түсіндіреді. Оның пікірінше, тәжірибелер бұл индивидтардың күнделікті, үйреншікті, түсіндіруді талап етпейтін, кейде біз назар аудармайтын іс-қимылдары[3, б. 236]. Пьер Бурдьё әлеуметтік тәжірибе құрылымына өте маңызды «habitus» (habit-әдет) түсінігін енгізді. Habitus адамдардың тұрақты дағдыларын тудырады және олардың шексіз әлеуметтік әрекеттерін қалыптастырады. Ол біртекті әлеуметтік топтардың бір-біріне еліктеуі арқылы пайда болады. Адамдар әдеттердің іске асуын түсінбеуі мүмкін. Бурдьё«habitus» ұғымын әлеуметтік тәжірибеге жатқызады[4, б. 156]. Осылайша, әлеуметтік тәжірибелер күнделікті адамдардың жасайтын барлық әрекеттері, ұлттық ерекшеліктерден тұратын қадамдар жинағы. Әдеттер әлеуметтік тәжірибені құрады және ұйымдастырады. Ал тәжірибе дегеніміз-адамдардың қоғамдық өмірде өздігінен жасайтын барлық әрекеттері.

Энтони Гидденс-әйгілі британдық әлеуметтанушы, «құрылымдық» теорияның авторы. Ол бірде-бір әлеуметтік теория қоғамдық өмірдің белсенді сипатын жеткілікті түрде түсіндіре алмайды деп санады. Гидденс әлеуметтік өмірді әлеуметтік тәжірибелердің жиынтығы ретінде анықтайды[5, б. 112]. Ал оның теориясының негізгі бағыты-қоғамның тарихи түрде қалай өзгеретінін көрсету. Адамдардың өмірінің көп бөлігі әдеттегі әрекеттерден тұрады, олардың күнделікті сипаты әлеуметтік құрылымдардың практикалық табиғатын түсіндіруге мүмкіндік береді. Зерттеуші әлеуметті жүйе ретінде көрсете отырып, жүйелер арасындағы байланысты

интеграция деп атайды. Осының негізінде тұрақты әлеуметтік тәжірибелер пайда болады. Әлеуметтік тәжірибелерді реттейтін, әлеуметтендіру агенттері болып саналады. Әлеуметтік агенттер дегеніміз: отбасы, оқу орындары, саяси және қоғамдық институттар, дін, БАҚ, күнделікті оқиғалар және қоғамдық өмір процесі. «Әлеуметтік институт» әлеуметтанулық теорияның іргелі ұғымдарының бірі болып саналғанымен, ол қоғам өмірінің бірлігін, тұтастығын және ұйымдастырылуын қамтамасыз ететін механизмдерді талдау үшін енгізілген. Мысалы, Э.Гидденс: «әлеуметтік институттар-бұл әлеуметтік өмірді нығайтатын түп тамыр секілді», - дейді [6, б. 276]. Яғни, институттар қоғамда ұрпақтар сабақтастығын қалыптастыратын бірден бір құрал. Әлеуметтік институттар қоғамды біртұтас етіп, тұрақтылықты қалыптастыра алады. Егерде институттар болмаса, қоғамда бытыраңқылық пайда болар еді. Олар әлеуметтік қарым-қатынастарды реттейді және әр елдің өзіне сай ерекшеліктерін қалыптастыруға тікелей ықпал етеді.

Г.Гарфинкельдің түсінігіндегі әлеуметтік тәжірибенің негізгі қасиеттері-бұл олардың байқалуы, түсіндірілуі, есеп беруі және рефлексивтілігі, соның арқасында қоғамдағы индивидтар күнделікті іс-әрекет жағдайларын жасайды және басқарады [7, б. 44]. Осы теорияларға сүйене отырып, әлеуметтік тәжірибелер адамдардың біріккен әрекеттерінің негізінде қалыптасатынын көреміз. Ол қоғамдағы индивидтардың әлеуметтік өмірінің сапасын өзгертуге бағытталады. Әлеуметтік тәжірибелер отбасы, қоғамдық бірлестіктер, ЖОО, мектеп, саяси партиялар, кәсіподақтар, коммерциялық емес ұйымдар және т.б. институттарда іске асырылады. Тәжірибелер-адамдардың күнделікті әрекеттері, тіпті ғалымдар оны түсіндіруге келмейтін қоғамдық құбылыстар деп сипаттайды, себебі, ол белгілі бір заңдылықтарға бағынады. Әлеуметтік тәжірибелер әлеуметтік институттарды тікелей тудыратын әрекеттер. Ал институттың ауқымы үлкен, қоғамдық тұрақтылыққа ие болған ерекше жүйе.

Әлеуметтік институт-бұл әлеуметтану ғылымының фундаменталды терминдерінің бірі. Бірақта, жалпы адамзат тарихында осы терминге ортақ түсініктеме қалыптаспаған десек те болады. Әлеуметтануда бір емес, әлеуметтік институттың бірнеше анықтамалары бар. Алайда, әлеуметтік институттардың жалпы ортақ теориясы жоқ, өйткені институт сөзіне бірыңғай түсініктеме жоқ. Арнайы әдебиеттерді талдау «әлеуметтік институт» ұғымының қолданыстағы анықтамалары көп мәнді екенін көрсетеді. «Әлеуметтік институт» ұғымы «әлеуметтік тәжірибе» түсінігімен қосарлана жүреді. Себебі, күнделікті тәжірибелік әрекеттер қоғамдағы «институт» деп аталатын маңызды форманы құрайды. Біздің өміріміздегі күнделікті тәжірибелер уақыт өте жаңа әлеуметтік институттың құрылуына алып келеді. Әлеуметтік ғылымдарда «институт» сөзін алғаш қолданған итальяндық философ және тарихшы, қазіргі әлеуметтанудың негізін қалаушы Джамбаттиста Вико. Ол 1693 жылы азаматтық институттар туралы бірнеше жұмыс жазды. Содан кейін, әлеуметтанудың ғылым ретінде пайда болуымен «институт» ұғымы жиі қолданыла бастады және бұл тұжырымдаманы зерттеуге деген көзқарасты жалғастырғандар О. Конт пен Г. Спенсердің еңбектері. Әлеуметтік құрылымдарды ең алғаш философияда институттық тұрғыда зерттеген О. Конт. Ол ең негізгі институттар-отбасы, мемлекет және дін деп көрсетті [8, б. 20]. Қоғамды әлеуметтік организм ретінде көрсете отырып, О. Конт оның маңызды органдары ретінде отбасы, діни орындар, заң, мемлекет деп атайды. Бірақ бұл кезеңде институт ұғымына жеке талдау жасалынбады.

Әлеуметтануда әлеуметтік институттардың табиғатын зерттеу қазіргі заманғы әлеуметтанудың негізін қалаушылардың бірі француз философы және әлеуметтанушысы Э.Дюркгеймнің еңбектерінен басталады. Қоғамдағы тәртіп пен тәртіпсіздіктің себептерін зерттеуге көп көңіл бөле отырып, ол қоғам мүшелерінде ұжымдық сана бар деген қорытындыға келді. Бұл сана өмірдің белгілі бір нормативті ережелерін қамтиды. Ол әлеуметтік фактілер тізбегін көрсетті, яғни олар: заң, сенім, қоғамдағы пікірлер, тәрбие және мінез-құлық. Оның пікірінше, әлеуметтік қатынастар өмір сүруі үшін міндетті түрде қоғамдағы индивидтардың іс-әрекеті болуы керек және ол нәтиже шығаруы керек. Осы мағынаға сәйкесінше, «институттар» дегеніміз-барлық сенім-нанымдарды және адамдардың әрекеттері бойынша қалыптасқан тұрақты қағидалар іспеттес. Оның құрамына дін, заң, қоғамның нормативті жүйелері кіреді.

Бірақта, Э. Дюркгеймнің талдауы тар мағынада көрсетілген деп ойлаймын және осыған дәлел ретінде бірнеше теориялар төменде талданады.

«Институт» ұғымының мағынасы ауқымды және өмірдің әр түрлі спектрларын қамтиды [9, б. 3]. Осылайша, әлеуметтануда негізгі бағытқа айналған институционалдық тәсілдің негізі қаланды.

Қоғамда бізге белгілі ең танымал төрт негізгі әлеуметтік институттар:

- 1) Адамдардың көбею қажеттілігін қанағаттандыру үшін отбасы және неке институты бар;
- 2) Күнкөріс қаражатын алу қажеттілігіне керек-экономикалық институттар, өндіріс орындары;
- 3) Қауіпсіздік пен әлеуметтік тәртіпке қажеттілік-саяси институттар, мемлекет;
- 4) Рухани мәселелерді шешуге, жаңа білімді әзірлеуге және беруге, өскелең ұрпақты тәрбиелеуге қажетті-ғылым мен мәдениет институттары.

Қоғамдық мәселелерді институттық тұрғыда зерттеген және ең алғаш әлеуметтану ғылымына «әлеуметтік институт» түсінігін енгізген Г. Спенсер. Ол әлеуметтік институттың дамыған тұжырымдамасын ұсынды. Оның айтуынша: «Қоғамдық институттардың негізгі факторлары-өмір сүру үшін қатарлас қоғамдағы адамдармен және қоршаған ортамен күрес (выживание)». Спенсердің зерттеулерінде әлеумет-бұл бір организм іспеттес және ол өмір сүру үшін белгілі бір институтқа бірігеді [10, б. 7]. Г. Спенсер, мемлекетте тірі денеде сияқты, онда барлығын реттеуші жүйе және жоғары реттеу орталықтары мен бағынышты орталықтар пайда болады деп баса айтады. Мысалы, мемлекет биологиялық организм секілді бір жүйеге негізделеді. Нақты бір жүйе құрылғаннан кейін, ол өзінен де жоғары жүйеге бағынады. Спенсердің ойын дамыта келе, қарапайым тұрғыдан алғанда, отбасы институтын осы жүйеге жатқыза аламыз. Ол туыстық институттар (неке, отбасы), экономикалық (бөлуші), реттеуші (дін, саяси мекемелер). Бұл анықтамалардың барлығын функционалды терминге біріктіре аламыз. Әрбір әлеуметтік институттың өзінің атқаратын нақты қызметі, яғни, функциясы бар. Осы тұрғыдан алғанда, әлеуметтік институттар адамдардың бірлескен іс-әрекетін ұйымдастырудың тарихи қалыптасқан, тұрақты формалары болып табылады. Ол жерде адамдарға белгілі бір әлеуметтік мәртебелер мен рөлдер тағайындалады.

Дж. Хоманс теориясы бойынша әлеуметтану ғылымында «әлеуметтік институттарды» төрт түрлі түсінікпен қарастырады:

1. Психологиялық принцип-кез келген әлеуметтік институт генезиске негізделеді;
2. Тарихи принцип-әлеуметтік институттар тарихи дамудың нәтижесі;
3. Жүйелілік принципі-әр институт әлеуметтік жүйеде басқа институттармен қарым – қатынас арқылы құрылады;
4. Функционалды принцип-институттардың қоғамда белгілі атқаратын функциясы болғандықтан өмір сүреді және жойылмайды [11, б. 392]. XX ғасырдың 70 жылдарында, нақтырақ, сол кездегі Кеңестік ғылымда әлеуметтік институт ұғымы болған жоқ. Тек, осы ғасырдың 90-жылдарында «институт» концепциясын зерттеу қарқынды қолға алынады [12, б. 17].

«Институт» ұғымында XX ғасырдың аяғында неоинституционализм пайда болды. «Нео», яғни, институт терминіне жаңа түсініктемелердің берілу кезеңі. Осы бағыттың танымал өкілі, Д. Норт институттарды адамдардың арасындағы қарым-қатынасты қалыптастырушы функция деп бағалайды. Оның пікірінше, берік орнаған институттар тұрақты саясаттың кепілі. Ол тіпті, әлеуметтік өмір және экономикаға әсерін тигізеді. Әлеуметтік институттар арқылы, қоғамдағы тарихи өзгерістерді анықтауға болады [13, б. 162].

Энтони Гидденс бойынша «Әлеуметтік институттар-бұл әлеуметтік өмірдің тұрақты белгілері». Ол әлеуметтік институттарды саяси институттар, экономикалық институттар және құқықтық институттар деп қарастырады [14].

Заманауи әлеуметтану ғылымының зерттеушісі, Ром Харре мынандай анықтама береді: «Институттар бір-бірімен байланысты, маңызды рөл атқаратын, қоғамда белгілі бір орыны бар және ол сонымен қатар әлеуметтік тәжірибелердің көрінісі бола алады» [15, б. 200]. Зерттеуші, нақты мысал ретінде, мектептер, дүкендер, почта мекемелерін көрсетеді. Сонда, әлеуметтік институттар-қалыптасқан күнделікті дағдылардан құралады.

Зерттеулердің бір бөлігі бізге әлеуметтік институттарды бір динамикада көруге мүмкіндік береді. Мұнда олардың пайда болуы, өсуі, одан әрі дамуы, өзгеруі байқалады. Бұл тәсілсіз тарихтағы әлеуметтік институттардың мағынасын түсіну мүмкін емес. Әлеуметтік институт ұғымын түсінудегі алғашқы қиындығы, олар өмірдегі әртүрлі әрекеттер жинағы, оған әртүрлі әлеуметтік құбылыстар әсер етеді.

Теориялық тұрғыда қазіргі таңда әлеуметтік институт ұғымына әлеуметтану мен философияда көптеген түсіндермелер бар. Бұл анықтаманы нақтырақ ашу үшін, әлемдік әйгілі әлеуметтік Пингвин сөздігіне көз жүгіртсек, «институт» ұғымына мынандай анықтама береді: «Бұл термин тұрақты қайталанатын және әлеуметтік нормалармен қанағаттандырылатын әлеуметтік тәжірибелерді сипаттау үшін жиі қолданылады» [16, б. 160]. Әлеуметтік институт ірі құрылым, оның міндетті түрде компоненттері болуы шарт, ал тәжірибелер бұл-әлеуметтік институтты құрайтын құрамдас бөліктері деп түсінсек болады.

Институттардың атомистік теориясының түсіндірмелеріне тоқталайық. Институт қоғамдағы индивидтардың арасындағы қарым-қатынас. Индивидтар бірігіп, қоғамды құрайды. «Атомистік» теорияға сәйкес қоғам белсенді тұлғалардың немесе олардың арасындағы қатынастардың жиынтығы ретінде түсініледі. Заманауи әлеуметтанушылардың арасында бұл теория кейде, желілік теория деп те аталады. Атомистік теориядан бөлек, құрылымды-функционалистік теория бар. Барри Барнстың айтуы бойынша «әлеуметтік ғылымдардағы функционалистік теориялар бүкіл әлеуметтік жүйелердің реттілігі мен тұрақтылығын сипаттауға, түсінуге және түсіндіруге тырысады» [17, б. 98].

Қоғам болу үшін тіл, білім беру жүйесі, экономикалық қанағаттандыру, саяси тәуелсіздік керек. Әлеуметтік институттар көп жағдайда, экономикалық және саяси мәселелерге байланысты құрылады. Мысалы, капитализм, экономикалық институттың ерекше түрі [18, б. 117].

Адамзат қоғамдары әрқелкі болғанымен, олардың әрқайсысының міндеттерінің тізімі ұқсас. Сондықтан әр қоғамда бірдей типтегі институттар бар. Негізгі әлеуметтік бес институт мыналар:

1. Бала-шағаға қамқорлық жасау, бала өсіру міндетін атқаратын отбасы институты. Отбасында әлеуметтік институт ретінде тарихи кезеңдердің әр түрлі қиындықтарына байланысты әйелдердің рөлі өзгерді.
2. Тауар шығарып, оны тарату міндетін атқаратын экономика институты.
3. Қоғамды үйлестіріп, оған қызмет көрсетіп, әрі оны қорғап отыратын үкімет институты.
4. Жас ұрпақты оқытумен айналысатын білім институты.
5. Дерексіз және жауабы жоқ сұрақтарға жауап беру міндетін атқаратын дін институты [19, б.88].

Қоғам ұлғайып, күрделене түскен сайын, күнделікті әлеуметтік тәжірибелер біртіндеп білім беру, дін және үкімет сияқты арнайы мамандандырылған институттарға ауыса бастайды. Егер институт қоғамды дамытудан бөлек, қоғамға зиян келтірсе, онда мұндай әрекет институттың дисфункциясы деп аталады. Институт мемлекетті дамытуға және ол жерде тұратын халықтың өмір сүруіне толық жағдай жасауға кедергі болатын болса, оның дисфункциясы бар деп айтылады немесе дисфункция әлеуметтік сөздікте анықталғандай, бұл «әлеуметтік жүйенің тиімді қызметін қамтамасыз етуге теріс ықпал ететін кез-келген әлеуметтік қызмет». Еліміздің тарихында кеңестік кезеңде институттардың қоғам дамуына кері әсер еткен бірнеше мысалдарын тарих беттерінен көре аламыз.

Институттар қалай пайда болады? Әлеуметтік тәжірибелер тұрақты және үздіксіз қайталасанса, оларды институт деп атауға болады. Әлеуметтік институт теориясының даму уақыты жоғарыда көрсеткендей 1970-1980 жылдардан басталды. Отбасы басқаларына қарағанда фундаменталды институт, демек, институттар әдетте ұрпақтан-ұрпаққа беріледі [20, б.88].

Жалпы институт концепциясы сол кезеңдегі басты тұлғалардың жеке мінез-құлықтарын көрсетеді. Мысалы, Ұлыбритания басшылығы екінші дүниежүзілік соғыс кезінде кейбір кезеңдерде Уинстон Черчилдің мінез-құлқына жақын болды деген болжамдар бар. Осы уақытқа

дейін әлеуметтік институттар тақырыбы жалпылама қарастырылып келді. Бірақта оларды ғылыми тұрғыда толығымен топтастыратын ғылыми көзқарастар жоқтың қасы. Себебі, Қазақстан тарихында әлеуметтік институттар тақырыбы нақты кезеңдерде тереңінен зерттелсе, екінші жақтан, тарихымыздың маңызды кезеңдері бұл жағынан тысқары қалып жатты.

Лукман және Бергердің пікірінше, қоғамда институтцияландыру берік орнаған жағдайда әлеуметтік тәртіп пайда болады. Олардың әлеуметтік институт туралы методологиялық ойлары Парсонстың зерттеулерінен бір ұғымда және ұқсас. Ал, Никлас Луман бойынша, әлеуметтік жүйе үнемі қозғалыста және эволюцияға бейім болып келеді. Әлеуметтік жүйенің эволюциясы тек қана әлеуметтік институттарды бақылау арқылы ғана жүзеге асырылады.

Әлеуметтік институт және әлеуметтік тәжірибелер ұғымына теориялық тұрғыдан талдау жасалынды. Бұл терминнің пайда болу негізі шетелдік авторлардың еңбектерінде болғандықтан, жан-жақты салыстырмалы талдау жұмыстары жасалды. Әлеуметтік институт-әр елдің ғасырлар бойы қалыптасқан ерекшеліктеріне негізделі отырып қалыптасады және ол уақыт ағымына қарай жойылуы немесе өзгеріске ұшырауы мүмкін. Әлеуметтік тәжірибе-күнделікті әр елге тән күнкөріс барысында жасалатын іс-әрекеттер мен дәстүрлер. Тәжірибелер мен институттарды бір ұғым деп қарастыруға болмайды.

Қорытынды

Егер жоғарыда аталған теориялар мен анықтамалардың барлық түрлерін қорытындылайтын болсақ, онда әлеуметтік институт:

- қоғамның іргелі қажеттіліктерін қанағаттандыруға арналған мекемелер;
- әдет-ғұрыптар, дәстүрлер мен әр халыққа тән мінез-құлық ережелерінің жиынтығы;
- ресми және бейресми ұйымдар;
- белгілі бір саланы бойынша нормалардың жиынтығы;
- қоғамдық қатынастар;
- әлеуметтік іс-қимылдардың ерекше кешені.

Әлеуметтік институттардың және тәжірибелердің пайда болу процесі қалай жүзеге асатынын анықтадық. Институт-бұл нақты идеологияға, ережелер мен нормалар жүйесіне негізделген әлеуметтік өмірдің формасы. Қоғам бұл-әлеуметтік институттардың ортақ жүйесі. Әлеуметтік институттардың өзінің атқаратын функциялары, міндеттері бар. Егерде институттардың біреуі өз қызметтерін дұрыс атқармаса қоғамда дизбаланс пайда болады және қарама-қарсы топтар пайда болады.

Көп жағдайда институтционалдандыру қызметін атқаратындар, белгілі бір әлеуметтік топтың жетекшілері болып саналады. Қоғамның әрбір институтын тәуелсіз әлеуметтік құрылым деуге болады. Институттар екінші тұстан бір-біріне тәуелді, олардың әрқайсысы басқаларына әсер етеді. Әлеуметтік топтардағы адамдар өздерінің қажеттіліктерін бірлесіп жүзеге асыруға тырысады және бұл үшін әртүрлі жолдарды іздейді. Қоғамдық тәжірибе барысында олар біртіндеп қайталау арқылы тұрақты әдеттерге айналатын, өздеріне қолайлы және әр ұлт өзінің мінез-құлық үлгілерін үлгісіне сай тәжірибелерді табады. Біраз уақыттан кейін бұл тәжірибелер қоғамдық пікірмен тұрақталады. Осы негізде әр сала бойынша институттар пайда болады. Әлеуметтік институт жайлы анықтама беретін зерттеушілер қатары көп. Барлық ақпараттарды ой елегінен өткізе келе, бір түсінікті беретін, бірақ әр түрлі ұғымда түсіндірілетін анықтамаларды кездестіреміз.

Қазақ қоғамында жалпы XIX ғасырдың аяғы мен XX ғасырдың басында қоғамдық-саяси қозғалыстар, саяси жеке партиялар, әлеуметтік топтар пайда болды және оның барлығы қазақ қоғамын біраз өзгеріске ұшыратты. Буржуазиялық революция және ұлт-азаттық көтерілістер тұрғындардың құқығын анықтап берді. Мұның барлығын КСРО тарихында сол кездегі қазақ ұлтындағы формальды емес топтарға жатқызылды. Дегенмен, аталмыш топтарды қазақ елінің тарихының тереңінен орын алатын жеке ұлттық институттар деп көрсетсек болады. Осы негізде әлеуметтік институт пен тәжірибелер қоғамда әр түрлі деңгейде болуы мүмкін. Уақыт өте ішкі және сыртқы факторлардың әсерінен институттардың өзгеруі қоғамның дамуы үшін қажет. Алайда, мәңгі жасайтын, қоғамға тұрақты қажет институттар да бар екенін ұмытпаған жөн.

Әлеуметтік институт мәселесін қарастырғанда, зерттеушілер тек қана теориялармен шектеліп жатады. Күнделікті тәжірибелер уақыт өте институттық белгілерді қалыптастырады, ал институттар қоғамды тұрақтандыруға көмектеседі деген тұжырымдар бар. Тарихқа көз жүгіртсек, жеке топтық институттардың қоғамда революциялар жасағанын да көре аламыз. Пікірлерді саралай келе, әлеуметтік институт және тәжірибе мәселесін зерттеу барысында әр елдің өзіне ғана тән «тарихилық» принципін және ұлттық қоғамдық ерекшеліктерді міндетті түрде ескеру қажет.

Пайдаланылған әдебиеттер тізімі

- [1] Парсонс Т. О структуре социального действия: Перевод с английского.-М.: Академический проект, 2018.-143 с.
- [2] Jonathan H. Structure of Sociological Theory.-Turner Homewood.:Dorsey Press, 1974. 231-232 p.
- [3] Бурдьё П. Начала Choses dites: Перевод с французского.-Paris.: Minuit, 1987.-288 с.
- [4] Бурдьё П. Практический смысл: Перевод с французского.- Москва.: Алетейя, 2001.236-237 с.
- [5] Осипова Г. В. Российская социологическая энциклопедия.-Санкт-Петербург.: Акцион-Пресс, 1999.-156 с.
- [6] Giddens A. Sociology.- New York.: Polity Press, 1986.-112 p.
- [7] Шугальский С.С. Социальные практики: интерпретация и понятия/С.С.Шугальский//Знание.Понимание.Умение.-2012.-№2.-С.276-279.
- [8] Конт О. Курс положительной философии.-Санкт-Петербург.: Посредник, 1899.- 44 с.
- [9] Дюркгейм Э. Метод социологии .-Москва.: Наука, 1995.-20 с.
- [10] Spencer H. The principles of ethic.- New York.: Volume, 1904.- 3 p.
- [11] Homans G.S. The sociological relevance of behaviorism/ G.S Homans // Behavioral sociology.- 2013.-№6.- P. 7-6.
- [12] Соколов А.В. Общая теория социальной коммуникации.-Санкт-Петербург.: Михайлова, 2002.-392 с.
- [13] Норт Д. Институты, институциональные изменения и функционирование экономики.- Москва, 1997.-17 с.
- [14] Giddens A. The Constitution of Society: Outline of the Theory of Structuration.- New York.: Cambridge Polity Press, 1984.-162 p.
- [15] Harre R. Social Being.- Oxford.: Blackwell, 1993. 426-432 p.
- [16] Bryan S. Dictionary sociology Penquin reference.- UK.: Penguin UK, 2006.- 200 p.
- [17] Taylor Ch. Philosophy and the Human Sciences: Philosophical Papers.-Cambridge.: Cambridge University Press, 1985. 160-163 p
- [18] Walzer M. Spheres of Justice.- NewYork.: Basic Books, 1997.- 98 p.
- [19] Әлеуметтану негіздері/ Д. Бринкерхов, Р. Уейтс, С. Ортега.- Алматы, 2018.- 117 б.
- [20] Бергер П. Социальное конструирование реальности. Трактат по социологии знания/ П. Бергер, Т. Лукман.- Москва: Перо,1995.- 88 с.

References

- [1] Parsons T. On the Structure of Social Action: Translated from English.-M.: Academic Project, 2018.-143 [in Russian]
- [2] Jonathan H. Structure of Sociological Theory.-Turner Homewood.:Dorsey Press, 1974. 231-232 [in English]
- [3] Bourdieu P. The Beginnings of Choses dites: Translated from French.-Paris.: Minuit, 1987.-288 [in Russian]
- [4] Bourdieu P. Practical meaning: Translation from French.- Moscow.: Aleteya, 2001.236-237 [in Russian]
- [5] Osipova G. V. Russian Sociological Encyclopedia.-St. Petersburg: Aktion-Press, 1999.-156 [in Russian]
- [6] Giddens A. Sociology.- New York.: Polity Press, 1986.-112 [in English]

- [7] Shugalsky S.S. Social practices: interpretation and concepts/S.S.Shugalsky//Knowledge.Understanding.Ability.-2012.-№2.276-279 [in Russian]
- [8] Kont O. Course of positive philosophy.-St. Petersburg: Intermediary, 1899.- 44 p. [in Russian]
- [9] Durkheim E. Method of Sociology.-Moscow.: Nauka, 1995. -20 [in Russian]
- [10] Spencer N. The principles of ethic.- New York.: Volume, 1904.- 3 [in English]
- [11] Homans G.S. The sociological relevance of behaviorism/ G.S Homans // Behavioral sociology.- 2013.-No.6.- P. 7-6 [in English]
- [12] Sokolov A.V. General theory of social communication.-St. Petersburg: Mikhailova, 2002.-392 [in Russian]
- [13] North D. Institutions, institutional changes and the functioning of the economy.- Moscow, 1997.- 17 [in Russian]
- [14] Giddens A. The Constitution of Society: Outline of the Theory of Structuration.- New York.: Cambridge Polity Press, 1984.-162 [in English]
- [15] Harre R. Social Being.- Oxford.: Blackwell, 1993. 426-432 p [in English]
- [16] Bryan S. Dictionary sociology Penquin reference.- UK.: Penguin UK, 2006.- 200 [in English]
- [17] Taylor Ch. Philosophy and the Human Sciences: Philosophical Papers.-Cambridge.: Cambridge University Press, 1985. 160-163 [in English]
- [18] Walzer M. Spheres of Justice.- NewYork.: Basic Books, 1997.- 98 [in English]
- [19] Aleumettanu negizderi/ D. Brinkerkhov, R. Waits, S. Ortega.- Almaty, 2018.- 117 [in Kazakh]
- [20] Berger P. Social construction of reality. A treatise on the sociology of knowledge / P. Berger, T. Lukman.- Moscow: Pero, 1995.- 88 [in Russian]

ҚАЗАҚСТАН РЕСПУБЛИКАСЫНЫҢ ФАРМАЦЕВТИКАЛЫҚ НАРЫҒЫНДАҒЫ ЖҰМСАҚ ДӘРІЛІК ҚАЛЫПТАРҒА МАРКЕТИНГТІК ТАЛДАУ ЖАСАУ

Оралбекова Ботагоз Мейрамбековна

Студент 4 курс,

*С.Ж. Асфендияров атындағы Қазақ Ұлттық Медицина университеті,
Қазақстан, Алматы қаласы*

Кіріспе

Бұл мақалада Қазақстан Республикасының жұмсақ дәрілік қалыптар нарығына толығымен маркетингтік зерттеулер жүргізілді. Зерттеу жүргізу барысында елімізге шетелден келетін дәрілік заттар өз елімізде өндірілетін дәрілік заттардан әлдеқайда көп екеніне көз жеткіздік. Солардың ішінде - жақпамайлар, гельдер, кремдер, пасталар және линименттер яғни жұмсақ дәрілік қалыптардың алатын орны ерекше. Фармацевтикалық нарықта қалыптасқан осы жағдайды ескере отырып, отандық өндірушілерге дәрілік заттардың осы категориясын өндіруге басымдық қоюға ұсынуға болады. Егер осы ұсыныс қолға алынса, шетелден келетін дәрілерге тәуелділікті төмендетіп, өз елімізде жаңа кәсіпорындардың ашылуына септігін тигізер едік. Бұл тақырыпты көтеруіміздің себебі дәл қазіргі статистикалық зерттеулер Қазақстан нарығында дәрілердің жеткілікті екенін көрсетеді, бірақ еліміздегі барлық дәрінің 11,44% ғана отандық өндірушілеріміздің өнімі болып табылады.

Түйінді сөздер: нарық, жұмсақ дәрілік қалыптар, линименттер, кәсіпорын, отандық өндірушілер

Тақырыптың өзектілігі: Халқымыздың орташа өмір сүру ұзақтығы мен халқымыздың санын арттыру үшін дәрілік заттарға сұраныстың артары да анық. Соның ішінде көптеген жұқпалы ауруларды емдеу үшін, божамы нашар аурулардың алдын алу үшін дәрілік заттарға сұраныс көбейеді. Бұл өз нәтижесінде дәрілік заттар өндірісіне аса назар аударып, өз елімізде өндірілетін жұмсақ дәрілік заттар санын арттыруымызға бірден бір себеп болып табылады.

Мақсаты: Әсері мықты, сұраныс көп жұмсақ дәрілік қалыптарды өндіру. Жұмсақ дәрілік қалыптарды жасауда жаңа зерттеулерді жоспарлау барысында нарыққа маркетингтік талдау жасау бірінші кезекте маңызды қадамдардың бірі болып табылады.

Зерттеу материалдары мен зерттеу әдістері: Қазіргі таңда Қазақстан Республикасының мемлекеттік реестрінде 8025 дәрілік заттар тіркелген. Жұмсақ дәрілік қалыптар үлесіне 406 түр жатады, бұл жалпы тіркелген дәрілік қалыптар санының 5,05%-ын құрайды. Жұмсақ дәрілік қалыптар – «жақпамайлар», пластикалық-иілгіш-тұтқыр негізді түрлі консистенциялы, сыртқа қолдануға арналған дәрілік жиынтық тобы, олар: жақпамайлар, пасталар, кремдер, гельдер және линименттер.



Диаграмма-1. ҚР нарығындағы жұмсақ дәрілік қалыптар түрлері

Диаграмма дәріханалар желісінде бар жұмсақ дәрілік қалыптардың ассортименті жайында ақпаратты береді. Қазақстан Республикасына жұмсақ дәрілік қалыптағы дәрілік заттарды 100-ден аса шетелдік фармацевтикалық фирмалар жеткізеді, оларға Германия, Австрия, Португалия, Бельгия, Швейцария, Польша, Венгрия, Словения, Италия, Эстония, Литва, Индия, Иран және т.б. елдері.

Қазақстан Республикасы нарығына мазьдардың ең үлкен ассортиментін келесі фирмалар жеткізеді: «Нижфарм» (Ресей), «Schering», «Bayer», «Schering – Plough» (Германия), «Ranbaxy, Lupin, Microlabs, Glenmark, Agio» (Индия), Польша, Борисовский ЗМП (Белоруссия), Борщаговский ХФЗ, ФФ «Дарница» (Украина), «Shering» (Италия), Таллинский завод АК (Эстония), «Gedeon Richter» (Венгрия), «Lek, KRKA» (Словения).

№	Өндіруші ел	Фирма атауы	Атаулар саны	Үлесі
1	Қазақстан	Химфарм	35	8.62
2	Германия	Bayer	22	5.93
3	Индия	Microlabs	20	5.38
4	Швейцария	Novartis	5	1.34
5	Польша	Jelfa	20	5.38
6	Венгрия	Gedeon Richter	8	2.15
7	Словения	Lek	8	2.15
8	Италия	Shering	9	2.43
9	Эстония	Таллинский ФЗ	9	2.43
10	Ресей	Нижфарм	43	11.59
11	Украина	ФФ Дарница	16	4.31
12	Белоруссия	Борисовский ЗМП	19	5.12
13	Литва	Sanitas	5	1.34
14	Басқа елдер	1-4 атаулар жеткізеді	187	50.4

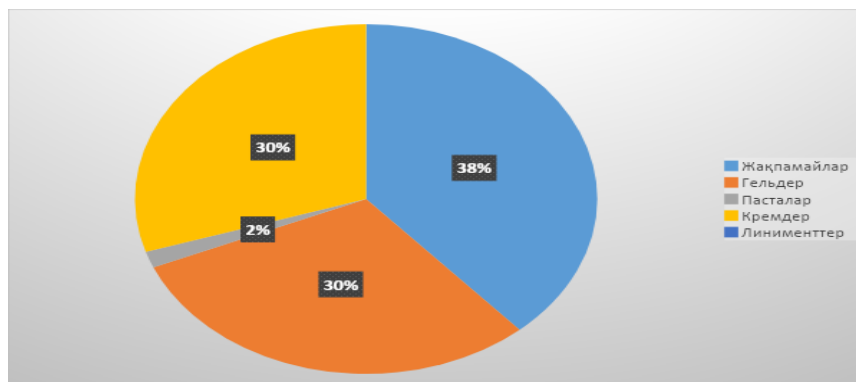
Кестеде көрсетілгендей тіркелген жұмсақ дәрілік қалыптардың жалпы санының 91,38%-ы шетелдерден импортталған.

Қазақстан Республикасы нарығындағы жұмсақ дәрілік қалыптарды өндіруші отандық өндірушілер

№	Фирма атауы	Атаулар саны	Үлесі %
1	Нобел АФК	12	2.96
2	Фармация 2010	10	2.46
3	Шаншаров Фарм	8	1.97
4	Қызылмай	2	0.49
5	Химфарм	1	0.25
6	Досфарм	1	0.25
	Жалпы	35	8.52

Кесте деректері бойынша, жұмсақ дәрілік қалыптардың 8,62%-ы отандық өндірушілер үлесіне тиеді.

Қорытынды: Қазіргі таңда жұмсақ дәрілік қалыптар емдік, профилактикалық және диагностикалық заттар ретінде түрлі медициналық араласу, хирургия, стоматология, офтальмология, оториноларингология, проктология, гинекология және дерматология

салаларында кеңінен қолданылады. Сонымен қатар, емдік-косметикалық және қорғаныс мақсанда да қолданылады. Қазақстан Республикасының жұмсақ дәрілік қалыптар нарығында шетелдік дәрілік заттардың импорты басым деген шешім шығаруға болады. Олар: жақпамайлар, гельдер, пасталар, кремдер және линименттер. Фармацевтикалық нарықта қалыптасқан осы жағдайды ескере отырып, отандық өндірушілерге дәрілік заттардың осы категориясын өндіруге басымдық қоюға ұсынуға болады.

Әдебиеттер тізімі:

1. Государственный реестр лекарственных средств, изделий медицинского назначения и медицинской техники Республики Казахстан.
2. Багирова В. Л., Демина Н. А., Кулинченко Н. А. Мази. Современный взгляд на лекарственную форму // Фармация. – 2002. - №2. – С. 24-26.
3. Чуешов В.И., Чернов Н.Е., Хохлова Л.Н. и др Промышленная технология лекарств. – Харьков: НФаУ «МТК-Книга», 2002. – Т.2. – 443 с.
4. Перцев И.М., Котенко А.М., Чуешов О.В., Халеева Е.Л. Фармацевтические и биологические аспекты мазей. – Харьков: НФаУ «Золотые страницы», 2003. - 278 с.

ЗАЕМНЫЙ ТРУД В РК КАК ПРЕКАРИЗОВАННАЯ ФОРМА ТРУДОВОЙ ЗАНЯТОСТИ

Бахытжан Бану Бахытжанқызы

магистрант 2 курса Высшей Школы Права

специальность: «юриспруденция»

АО «Университет КАЗГЮУ имени М.С. Нарикбаева»

Заемный труд появился в середине 1970-х в США в ответ на вызовы экономики, с этого времени по данным Международной конфедерации частных агентств занятости (International Confederation of Private Employment Agencies, СИЕТТ) число агентских работников в мире выросло втрое и на 2009 год их количество составляло около 10 млн¹.

В Трудовом кодексе РК отсутствует определение заемного труда, как и его формы «аустаффинг», но в ст.1 п.1 пп.69-1 дается определение понятию «предоставление персонала»² как «направление работника по договору на оказание услуг по предоставлению персонала направляющей стороной принимающей стороне для выполнения им трудовой функции в интересах, под управлением и контролем принимающей стороны». Однако законодатель не причисляет явление «предоставления персонала» к отдельной форме занятости, не относит это явление к заемному труду, правовое регулирование в ТК РК дано лишь «порядку осуществления деятельности по оказанию услуг по предоставлению персонала». Из этого делается вывод о том, что в Трудовом Кодексе РК регулируется лишь деятельность по оказанию услуг по предоставлению персонала, а сама форма занятости, заемный труд, не упоминается и не признается.

Такая же картина видится и в Трудовом кодексе РФ. Трудовой кодекс РФ в статье 56.1³ дает определение понятию «заемный труд» как «труд, осуществляемый работником по распоряжению работодателя в интересах, под управлением и контролем физического лица или юридического лица, не являющихся работодателем данного работника»⁴. В этой же статье законодатель указывает на запрет заемного труда и дополнительно дает информацию о том, что регулирование труда работников, направленных временно работодателем к другим физическим лицам или юридическим лицам по договору о предоставлении труда работников (персонала) осуществляется главой 53.1 Трудового Кодекса РФ.

Российский законодатель дает определение заемному труду как «труд, осуществляемый работником по распоряжению работодателя в интересах, под управлением и контролем физического лица или юридического лица, не являющихся работодателем данного работника», а казахстанский законодатель дает определение предоставлению персонала как «направление работника по договору на оказание услуг по предоставлению персонала направляющей

1 INTERNATIONAL LABOUR OFFICE. Private employment agencies, temporary agency workers and their contribution to the labour market Issues paper for discussion at the Workshop to promote ratification of the Private Employment Agencies Convention, 1997 (No. 181) Geneva, 2009.P.11. https://www.ilo.org/wcmsp5/groups/public/---ed_dialogue/--sector/documents/meetingdocument/wcms_162740.pdf. Дата обращения 12.12.2022.

2 Трудовой кодекс Республики Казахстан. Кодекс Республики Казахстан от 23 ноября 2015 года № 414-V ЗРК. ИПС «Әділет». <https://adilet.zan.kz/rus/docs/K1500000414>. Дата обращения 12.12.2022.

3 Трудовой кодекс Российской Федерации от 30.12.2001 N 197-ФЗ (ред. от 19.12.2022).

КонсультантПлюс. http://www.consultant.ru/document/cons_doc_LAW_34683. Дата обращения 12.12.2022.

стороной принимающей стороне для выполнения им трудовой функции в интересах, под управлением и контролем принимающей стороны», определенная схожесть формулировок не оставляет сомнений в том, что данное «направление работника» не относится к прикомандированию или другому виду перевода работника, а является заемным трудом, по другому «лизинг персонала», «финансовая аренда персонала».

Тот факт, что законодатели не признают заемный труд как форму занятости и заменяют его другими формулировками в ТК, влечет за собой определенные последствия, в частности, законодатель не отдает себе отчет в том, насколько сильно может влиять недостаточное правовое регулирование именно заемного труда, а не «направления работника», на качество жизни работника заемного труда, на защиту его трудовых прав и гарантий. Нестабильность трудовых отношений в заемном труде, незащищенность работника перед работодателем, массовое распространение данной формы занятости может стать возможной причиной формирования прекариата, во избежание этого законодатель должен установить эффективное правовое регулирование заемного труда, не давая слишком много преференций работодателям.

Заемный труд как фактор, формирующий прекариат.

В автореферате к своей диссертации⁵ В.Г. Сойфер отмечает, что проблема регулирования движения рабочей силы и занятости населения средствами, присущими трудовому праву была вызвана свободой труда, правом каждого распоряжаться своими способностями к труду, выбирать род работы и профессию, выбирая при этом место пребывания и жительства. В таких условиях усложняется процесс формирования стабильного трудового правоотношения работника с работодателем. Автор отмечает, что влияние рыночной экономики, информатизация и глобализация требуют выявления и обоснования новых приемов правового регулирования занятости населения.

Пшеничников С.В.⁶ отмечает, что несмотря на наличие в трудовом праве легального определения трудовых отношений, а также оснований их возникновения, до времени отсутствует официально закрепленное понятие стандарта трудовых отношений и основанной на них стандартной(типичной) занятости.

Международная организация труда (МОТ) в своем докладе характеризует прекаризованные формы занятости как имеющие неустойчивые условия труда: 1) низкая заработная плата; 2) слабая защищенность от прекращения трудовых отношений; 3) отсутствие доступа к механизмам социальной защиты и благам, традиционно ассоциирующимся со стандартной занятостью; 4) отсутствие или ограничение доступа для работников к реализации своих прав на рабочем месте⁷.

Власенко М.С. в автореферате в своей диссертации⁸, посвященной проблемам правового регулирования заемного труда в РФ определяет три распространенные формы заемного труда: аутстаффинг, временное предоставление персонала и долгосрочное предоставление персонала. Аутстаффингу автор дает определение «...форма заемного труда, при которой организация - пользователь или выводит часть своих работников за рамки штата и передает их кадровому

⁵ Сойфер Владимир Григорьевич. *Стабильность и динамика трудового правоотношения* : Дис. ... д-ра юрид. наук : 12.00.05 : Екатеринбург, 2004. – с. 3

⁶ Пшеничников Сергей Витальевич. *Правовое регулирование труда работников, направляемых работодателем к другим физическим или юридическим лицам: диссертация ... кандидата Юридических наук.* - Москва, 2016.- с. 21.

⁷ ILO.2012. *From precarious work to decent work: outcome document to the workers' symposium on policies and regulations to combat precarious employment / International Labour Office, Bureau for Workers' Activities.* – Geneva: ILO, 2012. P.12.

https://www.ilo.org/wcmsp5/groups/public/@ed_dialogue/@actrav/documents/meetingdocument/wcms_179787.pdf (Дата обращения – 15.12.2022).

⁸ Власенко Мария Сергеевна. *Проблемы правового регулирования заёмного труда в России* : диссертация ... кандидата юридических наук.- Москва, 2009. Автореферат -с.8.

агентству, а работники продолжают выполнять свои трудовые обязанности на прежнем рабочем месте, или новый работник зачисляется непосредственно в штат частного агентства занятости». Долгосрочное предоставление персонала автором определяется как «..форма заемного труда, которая предусматривает предоставление находящихся в штате частного агентства занятости сотрудников организации-пользователю на относительно длительный срок от трех месяцев и до нескольких лет.», а предоставлению временного персонала автор дает определение «..форма заемного труда, предполагающая предоставление временного и сезонного персонала на короткий срок».

Власенко М.С. утверждает, что заемный труд должен оставаться в зоне внимания государства, поскольку считает заемный труд ввиду отсутствия надлежащего правового регулирования со стороны законодателя формой неформальной занятости.

В монографии «Прекариат: становление нового класса»⁹ авторы считают заемный труд формой занятости, имеющей выраженные черты прекаризованности, отмечая при этом нестабильность и неустойчивость этой формы трудовой занятости.

Понятию «прекариат»¹⁰ авторы дают определение как « ... означающее принципиально новое образование: наличие социальных слоев, которые олицетворяют отчуждение не только от результатов труда, но и от всего общества, испытывающих особые, изоциренные формы эксплуатации их труда, их знаний, их квалификации, а в конечном счете и качества жизни».

Это определение может быть несколько гиперболизированным, однако оно довольно емко характеризует незащищенное положение работников заемного труда.

В монографии «Неустойчивая занятость в Российской Федерации»¹¹ авторы на основе эмпирических данных дают качественную оценку вероятности неустойчивой занятости различным формам занятости. Экспертами была дана оценка высокой вероятности неустойчивой занятости такой форме занятости как агентская занятость, что по сути собой представляет заемный труд.

Из всего вышеизложенного необходимо сделать вывод о необходимости признания законодателем рисков недостаточного регулирования заемного труда, которое может стать причиной роста численности прекариата. Рост прекариата вполне может привести к определенному социальному напряжению в обществе. Исходя из этого, законодатель должен разработать эффективные механизмы правового регулирования заемного труда

Список использованной литературы

1. INTERNATIONAL LABOUR OFFICE. Private employment agencies, temporary agency workers and their contribution to the labour market Issues paper for discussion at the Workshop to promote ratification of the Private Employment Agencies Convention, 1997 (No. 181) Geneva, 2009.P.11. https://www.ilo.org/wcmsp5/groups/public/---ed_dialogue/--sector/documents/meetingdocument/wcms_162740.pdf. Дата обращения 12.12.2022.
2. Трудовой кодекс Республики Казахстан. Кодекс Республики Казахстан от 23 ноября 2015 года № 414-V ЗРК. ИПС «Әділет». <https://adilet.zan.kz/rus/docs/K1500000414>. Дата обращения 12.12.2022.
3. Трудовой кодекс Российской Федерации от 30.12.2001 N 197-ФЗ (ред. от 19.12.2022). КонсультантПлюс. http://www.consultant.ru/document/cons_doc_LAW_34683. Дата обращения 12.12.2022.

⁹ Прекариат: становление нового класса: (коллективная монография) / Под ред. Ж.Т. Тощенко. – М.: Центр социального прогнозирования и маркетинга, 2020. – С 227 - 226.

¹⁰ Там же.

¹¹ Неустойчивая занятость в Российской Федерации: теория и методология выявления, оценивание и вектор сокращения : научная монография / коллектив авторов ; гл. науч. ред. В.Н. Бобков; редкол. : И.В. Новикова (зам. гл. ред.), В.Г. Квачев, И.Б. Колмаков, Н.В. Локтюхина, Н.Л.Люттов, Ю.Г. Одегов, Е.В. Одинцова, В.В. Павлова, И.А. Шичкин. — Москва : КНОРУС, 2018. — С 73.

4. Сойфер Владимир Григорьевич. Стабильность и динамика трудового правоотношения : Дис. ... д-ра юрид. наук : 12.00.05 : Екатеринбург, 2004. – с. 3
5. Пшеничников Сергей Витальевич. Правовое регулирование труда работников, направляемых работодателем к другим физическим или юридическим лицам: диссертация ... кандидата Юридических наук.- Москва, 2016.- с. 21.
6. ILO.2012. From precarious work to decent work: outcome document to the workers' symposium on policies and regulations to combat precarious employment / International Labour Office, Bureau for Workers' Activities. – Geneva: ILO, 2012. P.12. https://www.ilo.org/wcmsp5/groups/public/@ed_dialogue/@actrav/documents/meetingdocument/wcms_179787.pdf (Дата обращения – 15.12.2022).
7. Власенко Мария Сергеевна. Проблемы правового регулирования заёмного труда в России : диссертация ... кандидата юридических наук.- Москва, 2009. Автореферат -с.8.
8. Прекариат: становление нового класса: (коллективная монография) / Под ред. Ж.Т. Тощенко. – М.: Центр социального прогнозирования и маркетинга, 2020. – С 227 - 226.
9. Неустойчивая занятость в Российской Федерации: теория и методология выявления, оценивание и вектор сокращения : научная монография / коллектив авторов ; гл. науч. ред. В.Н. Бобков; редкол. : И.В. Новикова (зам. гл. ред.), В.Г. Квачев, И.Б. Колмаков, Н.В. Локтюхина, Н.Л.Лютов, Ю.Г. Одегов, Е.В. Одинцова, В.В. Павлова, И.А. Шичкин. — Москва : КНОРУС, 2018. — С 73.

О НЕКОТОРЫХ ВОПРОСАХ ПРАВОВОГО РЕГУЛИРОВАНИЯ ОТДЕЛЬНЫХ НЕСТАНДАРТНЫХ ФОРМ ЗАНЯТОСТИ В РЕСПУБЛИКЕ КАЗАХСТАН

Бахытжан Бану Бахытжанқызы
магистрант 2 курса Высшей Школы Права
специальность: «юриспруденция»
АО «Университет КАЗГЮУ имени М.С. Нарикбаева»

Активные процессы цифровизации привели к тому, что помимо знакомых и понятных нам видов занятости, таких как дистанционная, надомная занятости, возникли новые формы, такие как фриланс, аутсорсинг, аутстаффинг и др.

При подробном рассматривании каждая из этих форм занятости имеют общие между собой признаки, в то же время у них есть свои особенности, в том числе и в правовом регулировании. Например, если дистанционная и надомная занятости подразумевают традиционные трудовые отношения, то аутстаффинг, который по сути является заимствованием персонала, относится к заемному труду, фриланс же представляет собой определенную форму найма временных сотрудников, а аутсорсинг можно назвать трансформированным договором подряда.¹²

Такие знакомые нам формы занятости, как дистанционная и надомная занятость имеют общую особенность, согласно п.1 ст. 137 и п.55-2 ст.1 ТК РК работник может осуществлять свои трудовые функции на дому (надомная занятость) либо вне места нахождения работодателя либо принимающей стороны (дистанционная занятость)¹³. Эти формы занятости имеют закрепленное в ТК РК правовое регулирование и подразумевают традиционное заключение трудового договора с внесением работника в штат работодателя и обеспечением работников всеми социально-правовыми гарантиями, таких как оплата временной нетрудоспособности, предоставление ежегодного оплачиваемого отпуска, оплата полагающихся компенсационных выплат, обеспечение медицинского страхования и др.

Статья 138 Трудового кодекса РК регламентирует права и обязанности работодателя и работника при дистанционной форме занятости, при этом регламентированы такие вопросы как обеспечение работника оборудованием, связью и др., выплата компенсации за использование собственного оборудования и объектов информатизации, также отрегулирован учет рабочего времени, возможности введения режима гибкого рабочего времени при дистанционной работе,

¹² Куренной М.А. *Некоторые актуальные проблемы правового регулирования трудовых отношений // Российское право: образование, практика, наука. – 2020. - №4. – С. 4 - 12.*

¹³ *Трудовой кодекс Республики Казахстан от 23 ноября 2015 года № 414-V [Электронный ресурс] // Информационно-правовая система нормативных правовых актов Республики Казахстан «Әділет». URL: <http://adilet.zan.kz/rus/docs/K1500000414> (дата обращения: 21.12.2021).*

указаны обязанности работодателя по обеспечению охраны и безопасности труда и др. Кроме того, немаловажно, что ТК РК регулирует вопрос охраны личной жизни дистанционного работника, работодатель не вправе требовать нахождения сотрудника в режиме доступности вне рабочего времени, за исключением некоторых случаев¹⁴.

Согласно ст.312.5 ТК РФ трудовое законодательство РФ дополнительно защищает гарантии дистанционных работников по оплате труда, в частности «выполнение работником трудовой функции дистанционно не может являться основанием для снижения ему заработной платы»¹⁵. Такая норма необходима для защиты работника в случаях, когда его форма занятости с постоянной меняется на дистанционную либо при чередовании режимов работы. Необходимо обеспечить работнику гарантии от снижения заработной платы при переходе, недопустимо при сохранении объема работы и продолжительности рабочего времени снижать работнику заработную плату. Такие ущемления прав работников на справедливую заработную плату возможны, т.к. у определенной доли работодателей присутствует скепсис в отношении качества работы, выполняемой в дистанционном режиме¹⁶.

Также существуют вопросы охраны труда дистанционных работников, в трудовом законодательстве РК регламентированы некоторые обязанности работодателя, такие как расследование и учет несчастных случаев, социальное страхование работников от несчастных случаев на производстве и др. Однако, на работодателя не возлагается обязанность по обеспечению дистанционным работникам условий труда, соответствующих требованиям охраны труда.

О. В. Чесалина отмечает, что законодательство многих зарубежных стран не ограничивает обязанности по охране труда местом нахождения работодателя. К примеру, в Нидерландах в 2012 г. были внесены изменения в Закон об условиях труда (Working Conditions Act), которые расширяют значение понятия «телеработа» и возлагающие на работодателя обязанность по обеспечению охраны труда телеработников, а в французском законодательстве, несчастные случаи с телеработниками рассматриваются как производственные. Очевидно, что вопрос признания травм, полученных во время рабочего дня, производственными довольно сложный, и

¹⁴ Трудовой кодекс Республики Казахстан от 23 ноября 2015 года № 414-V ЗРК [Электронный ресурс] // Информационно-правовая система нормативных правовых актов Республики Казахстан «Әділет». URL: <http://adilet.zan.kz/rus/docs/K1500000414> (дата обращения: 21.12.2021).

¹⁵ Трудовой кодекс Российской Федерации от 30 декабря 2001 года № 197-ФЗ. [Электронный ресурс] // Информационная система «Параграф». URL: [http:// https://online.zakon.kz/Document/?doc_id=30396416](http://https://online.zakon.kz/Document/?doc_id=30396416) (дата обращения: 21.12.2021).

¹⁶ Черных Н.В. Достоинства и недостатки новой редакции главы 49.1 Трудового кодекса Российской Федерации // Lex russica. — 2021. — Т. 74. — № 12. — С. 32–43.

про компенсационные выплаты говорить не приходится, однако наличие самого вопроса должно заставить законодателя рассмотреть и вынести решение по регулированию¹⁷.

ТК РК не регулирует такое понятие как «удаленная занятость» и не устанавливает разницу между «удаленной работой» и «дистанционной работой», хотя есть необходимость в разграничении этих двух понятий. Общие черты этих форм труда вполне ясны, это осуществление трудового процесса вне места нахождения работодателя, а в том, что является их существенным различием есть разные предположения. Выдвигаются противоречивые мнения, что это различие в режиме рабочего времени, например, что дистанционная работа предполагает режим рабочего времени по своему усмотрению, а удаленный режим подразумевает четкий установленный режим рабочего времени. Также, существуют мнения о том, что удаленный режим работы может быть установлен только на определенный период времени в связи с особыми обстоятельствами, например, как это происходило в начале распространения пандемии коронавируса, а дистанционный труд представляет собой отдельную постоянную форму занятости.¹⁸ Эти два понятия нуждаются в введении разграничения в ТК РК.

Резюмируя вышеизложенное, можно отметить, что трудовое законодательство РК в части правового регулирования трудовых отношений с дистанционными работниками требует некоторого пересмотра.

Список литературы

1. Куренной М.А. Некоторые актуальные проблемы правового регулирования трудовых отношений // Российское право: образование, практика, наука. – 2020. - №4. – С. 4 - 12.
2. *Трудовой кодекс Республики Казахстан от 23 ноября 2015 года № 414-V ЗРК [Электронный ресурс] // Информационно-правовая система нормативных правовых актов Республики Казахстан «Әділет». URL: <http://adilet.zan.kz/rus/docs/K1500000414> (дата обращения: 21.12.2021).*
3. Закон РК от 1 июля 2021 года № 61-VII «О внесении изменений и дополнений в Трудовой кодекс Республики Казахстан по вопросам совершенствования правового регулирования дистанционной работы». [Электронный ресурс] // Информационно-правовая система нормативных правовых актов Республики Казахстан «Әділет». URL: <http://adilet.zan.kz/rus/docs/Z2100000061> (дата обращения: 21.12.2021).

¹⁷ Чесалина О. В. Новеллы законодательства о дистанционной (удаленной) работе: сравнительно-правовой анализ // Актуальные проблемы российского права. — 2021. — Т. 16. — № 9. — С. 99 – 113.

¹⁸ Брюхина Е. Р. Дистанционная (удаленная) работа как цифровой сегмент рынка труда: проблемы и перспективы // Вестник Воронежского государственного университета. Серия: Право. — 2021. — № 1. — С. 80 – 89.

4. Трудовой кодекс Российской Федерации от 30 декабря 2001 года № 197-ФЗ. [Электронный ресурс] // Информационная система «Параграф». URL: http://https://online.zakon.kz/Document/?doc_id=30396416 (дата обращения: 21.12.2021).
5. Черных Н.В. Достоинства и недостатки новой редакции главы 49.1 Трудового кодекса Российской Федерации // Lex russica. — 2021. — Т. 74. — № 12. — С. 32–43.
6. Чесалина О. В. Новеллы законодательства о дистанционной (удаленной) работе: сравнительно-правовой анализ // Актуальные проблемы российского права. — 2021. — Т. 16. — № 9. — С. 99 – 113.
7. Брюхина Е. Р. Дистанционная (удаленная) работа как цифровой сегмент рынка труда: проблемы и перспективы // Вестник Воронежского государственного университета. Серия: Право. — 2021. — № 1. — С. 80 – 89.

LONG-RUN EFFECTS OF PORTFOLIO CAPITAL FLOW BOOMS FOR DEVELOPING COUNTRIES

Makhanova Alua Abayqyzy
KBTU

Abstract

This article reviews the literature on the factors that encourage portfolio capital flows to emerging economies which emphasizes that the determinants can be classified into those that are external to the emerging economies that receive the flow and internal factors to those economies. External forces or push factors are associated with the risk perception among foreign investors and the relative return of portfolios in said economies. And the internal economic attributes or pull factors, such as growth and macroeconomic stability, derived from a prudent management of economic policies, are related to the increase in demand for bonds and shares issued by emerging economies. In addition, recent developments regarding the inclusion of analysis are considered.

Research question

Do temporary portfolio capital booms have any impact on economies' structural composition and, therefore, on the long-run development trajectory?

There is a prevailing consensus among economists, regardless of their theoretical approach, that financial liberalization (capital account liberalization) could result in rise of temporary surges in capital flows towards developing economies and that those surges could be destabilizing for the receiving economies and could create considerable problems in terms of macroeconomic stabilities and in terms of the dynamics of some leading variables like leading macro prices of receiving economies (Reinhart 2008). Authors also believe that sectorial composition of productive structure of developing countries can be affected thus affecting long-run development of these emerging countries.

So, there's a belief that unrestricted capital flows can do more harm than good. As a solution, introducing some restrictions in order to hinder these flows to take place after measures of financial liberalization are implemented. Economic literature, however, mainly sees such negative effect (from capital influence booms and for full investments (not FDI)) as related to macroeconomic instability in the short run.

In this paper, I would like to investigate whether surges in capital influence could have long-lasting or even permanent effect on development process of receiving countries as they affect sectorial composition of these economies. I am interested in analyzing whether structural implications of temporary portfolio capital booms affect the productive structure of economy?

Literature should be about connection financial liberalization, capital inflows and changes in the productive structure of receiving economies. Usually this connection is implicit, meaning that it is not formalized in analytical models (are taken into account implicitly but not formally modeled). Some papers that comment on this implicit connection are Gallagher and Prates (2014) and Botta (2017).

Model

Endogenous determination of capital inflows, international interest rate and country-factor risk premium on international financial markets:

Essential assumptions to consider for this model:

For my simply model, I have decided to take an imaginary country with open economy which has only 2 sectors: real estate/stock market/natural resources and manufacturing. I have chosen specifically these 2 because I wanted one sector to be a target of speculative booms while another one should be one of the prospective structural sectors which is the driver of the economic growth. The latter opinion

is based on Kaldorian first law which state that ‘Manufacturing is the engine of growth’ (McCausland, Theodossiou 2012).

Another important parameter of this economy is a flexible nominal exchange rate which is not regulated by Local Monetary Institutions. Their main goal is ‘Inflation Targeting’ which means ‘steering current inflation towards the target annual inflation rate’.

Regarding the financial sources, this economy has 2 of them:

Foreign financial resources (capital inflows from international financial markets). We will see how the amount and the interest paid on these international capitals are determined endogenously in this model Domestic resources controlled by the Central Domestic Bank which pursues a given interest rate in order to get the target inflation rate.

Foreign financial inflows take the form of short-term foreign currency-denominated debt which must be rolled over every period of the model. This assumption reflects upon the fact that short-term horizon of particular portfolio investments represent the most volatile part of capital flows entering developing economies. There’s also past evidence to it like foreign lenders wanting to take risk in domestic currency.

The amount of capital entering the system:

This figure shows the supply of offering capitals (LSF) and demand for foreign capital by domestic financial institution (LDF). In this model, the amount of foreign capitals and the interest rate paid by domestic borrowers is determined endogenously by the intersection between the Supply of Foreign Funds and the Demand of Domestic Funds.

I(f) - the interest rate established by foreign monetary institutions (e.g. the US Fed on international financial markets).

I(t) - the equilibrium interest rate paid by domestic financial institution to get indebted on international financial market.

Σ – country factor risk (the additional is the wedge in terms of u_h on top of the foreign interest rate the domestic financial institution have to pay to international lenders in order to be allowed getting indebted on international financial markets).

Supply curve is kinked because it explains the idea that perception of international investors is fundamental to determine the amount of rent capital available to developing economies. It also depicts the cost of these fundings (flat part meaning that in times of financial prosperity, foreign capital could be available at the cheap interest rate compared to interest rate prevailing in foreign financial markets. At this time, there can be a lot of foreign capital entering and given to domestic borrowers/domestic financial institutions. However, if there’s change in perception of foreign lenders, interest rate may increase but not capitals. Same capital would be available at much higher interest rate (straight vertical part). A capital reversal is also possible (the backward bending part of the supply curve). In this case, capitals available to developing economies at much higher interest rate is reduced.

Equations:

With L_f^S as supply of funds from international lenders:

$$L_f^S = \delta(i_f, i_{int})$$

The supply of foreign capitals which is a negative function of the interest rate targeted by foreign monetary institutions($i(f)$) and it is a positive function of the interest rate of the interest rate on international financial markets domestic borrowers have to pay to foreign lenders($i(int)$).

...and L_f^D as demand for foreign funds from domestic financial institutions:

$$L_f^D = \lambda(i_{CB}, i_{int}, e, \hat{P}_Z^e, i_d)$$

is a function of several elements:

$i(CB)$: is positively affected by the interest rate targeted by domestic monitoring institution.

$i(int)$: is negatively influenced by the interest rate that the domestic financial institution have to pay to international lenders on international financial markets.

e : is negatively influenced by the nominal exchange rate (e - the quantity of domestic currency that we can purchase with a unit of foreign currency). The higher is the nominal exchange rate, the more depreciated/devaluated is domestic currency with respect to foreign currency. It also implies that the domestic exchange rate is more differentiated. The cost is the more appreciated (higher) is the exchange rate, the easier and cheaper becomes getting indebted in foreign currency.

$P(e, z)$: is positively affected by the expected increase in the price of domestic speculative assets. Z - the domestic speculative asset. and $P(e, z)$ - the expected increase in the price of the domestic speculative asset. In a way this represents the usage of expected capital gains obtained by domestic financial institutions to speculate on the domestic speculative assets.

$i(d)$: is positively influenced by $i(d)$ which represents the interest rate obtained by domestic financial institution when collecting money from international financial markets and then using this money to lend to domestic companies in the manufacturing sector.

The best way to combine above with the domestic financial market is to analyse the Balance Sheet of domestic financial institutions which are expected to intermediate between the international financial markets and the domestic economic system.

Domestic allocation of collected funds:

Domestic financial sector balance sheet	
Assets	Liabilities
L_M	eL_f
$L_Z (=P_Z Z)$	L_d

In terms of the liabilities, there are two types of liabilities:

Foreign liabilities denominated in the domestic currency. $L(f)$, the amount of funds collected on international financial markets. The value of those liabilities in the domestic currency is obtained by multiplying that amount by the nominal exchange rate, e with $L(f)$.

$L(d)$, funds mobilised domestically which are supervised by the domestic monitoring institution.

These two funds collected by domestic financial institution are invested in two different ways: can be lent to non-financial firms in the manufacturing sector and therefore positively affects loans, $L(m)$ representing the investments in the manufacturing sector with the purpose of accumulating productive capital.

can be used to speculate in the domestic speculative sector.

Z - the stock of the domestic speculative asset.

$P(z)$ - its price.

$L(z)$ - the quantity of resources invested in the domestic speculative in the domestic speculative sector like real estate.

For the simplicity of model, Horizontalist Theory of Money Supply is taken into account which states that there is not any form of 'credit rationing' and financial institutions are willing to supply the resources on demand of companies. Companies can also use any amount of funds in speculative sectors. There is a fully accommodationist approach taken by the domestic monitoring institution like Domestic Central Bank. It charges an interest rate a high on funds available domestically and the financial institution then collects those resources as they want and use them to speculate or to lend money to manufacturing companies.

If they lend money to manufacturing companies, they charge an interest rate ($i(d)$) which is given by applying a markup to the interest rate targeted by the domestic monetary institution. Even though there is not any credit restriction in terms of domestic funds available, in times of financial bonanza, it is more profitable for domestic companies to look for funds on international markets as those funds are available at cheaper cost (lower interest rate) rather than funds available domestically (offered at higher interest rate). There is an evidence in many developing economies that domestic monetary institution tried to charge quite high interest rates in order to strike inflation and keep it under control in a pure regime of inflation targeting (this is the example of Brazil).

2 sectors composing our economy:

Capital accumulation and price behaviour in the domestic manufacturing:

$$\frac{I_M}{K_M} = g(\hat{w}, q(e)) \quad P_M = (1+m) \frac{W}{a}$$

We simply assume that companies in the manufacturing sector ask for funds in order to accumulate productive capital and the demand for investments. Therefore demand for loans from the domestic banking system is purely exogenous meaning that it depends on following two components:

The growth rate of nominal wages

The real exchange rate (q) as influenced by the nominal exchange rate (e). In this case, capital accumulation is fully autonomous for the sake of simplicity. We do not assume capital accumulation to be influenced by capacity utilisation but rather we assume it to be influenced by the prospected future sales.

$I(M)/K(M)$ – prospected future sales:

The growth rate of domestic monetary (nominal) wages (\hat{w}): as an indicator of the possible expansion of domestic demand // is captured by the growth rate in nominal wages

The evolution of international competitiveness according to the RER $q(e)$

$P(M)$ – price of manufactured goods is calculated simply using the Cost-Push Inflation theory. It is given by the level of nominal wages (w) divided by the productivity of workers in the manufacturing sector (a). So, w/a simply represents Unit Labour Cost in manufacturing. Moreover, companies in this sector charge a markup given by $(1 + m)$.

The behaviour of the speculative sector

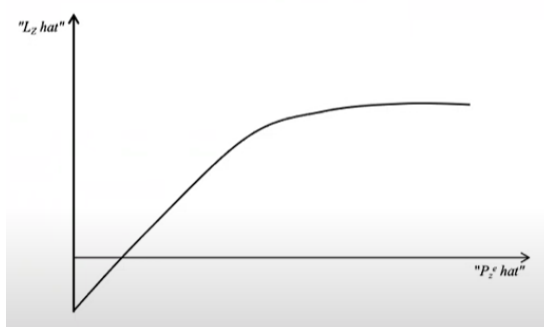

The idea of the increase in the resources pledged by domestic financial institution in the domestic speculative sector:

$L(z)\hat{}$ stands for the increase in the growth rate of funds invested in the domestic speculative sector. It is a function of the expected increase in the price of the domestic speculative asset ($P(z)\hat{}$). First of all, this is a price adjusting sector in the sense that we assume that the stock of the speculative asset is given in the short run.

$$P_z = \frac{L_z}{Z}$$

Increase in the stock of capital invested in this sector (L_z) positive concave function of expected returns and hence, the expected capital gains $P(e, z)$:

$$\rho^e = \hat{P}_z^e - \phi$$

ρ^e stands for the expected increase in the price of the speculative asset. ρ^e is the expected profitability which is given by the expected capital gains minus the cost of financing fee (weighted average of the interest rate that domestic financial institutions have to pay on the one side on capitals collected on international financial markets and on the other side on capitals obtained domestically).

The higher is ρ^e (the higher is expected profitability of investing in the domestic speculative sector), the higher is the quantity of resources. Therefore, the price of that asset is given by the quantity as z of resources invested by domestic financial institutions in that speculative sector.

The distinction between a medium run analysis and the long run analysis:

The medium-run analysis is still about the potential instability characterizing this economic system when there is a surge in foreign capitals available to this economy. The long-run analysis tries to make the matching between the effect of temporary increases in in capital inflows and the long-run development trajectory of this economy itself.

The medium-run dynamics

Given the purpose of the model, we focus on the modeling of capital booms and nominal exchange rate dynamics 'e' in medium run:

Nominal exchange rate dynamics given by notional imbalances in the balance of payments:

$$\dot{e} = \theta(\overbrace{TB(e)}^-; \overbrace{L_f(e, \rho^e, i_f, i_{CB})}^-; \gamma(\dot{R}, FDI, \overbrace{i_{int}(\rho^e, e)}^+) L_f(\rho^e, e))$$

The balance of payment must always be in equilibrium (always equal to zero). There are just notional imbalances if you want temporary fictitious imbalances in so far as an agreement between the counterparts of a trade/financial deal is concluded.

Imbalances give rise to changes to the dynamics of the exchange rate.

\dot{e} is the nominal exchange rate variation through time. Positive \dot{e} means that the exchange rate is depreciating while the negative \dot{e} implies the opposite.

So, there is a negative connection between the trade balance and \dot{e} in the sense that the higher is the trade balance (if there is a surplus in the trade balance perhaps prompted by a depreciated exchange rate), exchange rate is easily appreciated (\dot{e} is negative). This is very traditional self-stabilising effect that the depreciated exchange rate could bring about further depreciation of the exchange rate.

In the same way if lots of international funds are easily available, this could also lead to appreciation of the exchange rate (domestic currency being appreciated).

There are a lot of other components influencing the dynamics of the exchange rate:

one is \dot{R} which is the variation in foreign reserves.

Foreign direct investment (FDI) which is role played by payments on foreign capitals and foreign debt which is the product of the international interest rate and the quantity of funds of portfolio investments,

short-term capitals collected by domestic borrowers on international financial markets. However, the connection is positive meaning that the higher is the interest commitments of domestic borrowers versus foreign lenders, the higher is the quantity of resources that domestic borrowers have to move towards the quantity of dollars that domestic borrowers have to give to foreign lenders to pay interest or repay part of the capital they borrowed. This obviously could cause a depreciation of the exchange rate. So, the higher is the amount of interest payments that domestic borrowers have to deal with, the nominal exchange rate is more likely to further appreciate.

2nd equation of the medium-run analysis describes the dynamics of expected returns on the speculative asset driven by adaptive expectations:

$$\dot{\rho}^e = \eta(\rho - \rho^e) = \eta(\rho(\widehat{L}_Z(\rho^e, e), Z(\rho^e - \Omega)) - \rho^e)$$

ρ^e tells how the expectation about profits in the domestic speculative sector evolved through time and these are given by simple adaptive expectation by comparison between the realized observed profitability and expected one. If the realised profitability desired (?) an unexpected one, expectation will be revised upward. The realised profitability depends on the increase in the amount of capital effectively invested in the domestic speculative sector + the dynamics in the amount of the speculative asset like houses available in the market.

What is relevant is that under a certain parametric condition we could have multiple equilibria characterising these medium dynamics and in particular kind of instability affecting this economy. It's due to the fact that under certain parametric condition, we may have two equilibria influencing the characterising model: equilibrium A which is a subtle path unstable or alternatively equilibrium B which is characterised by circular dynamics in its neighbourhood.

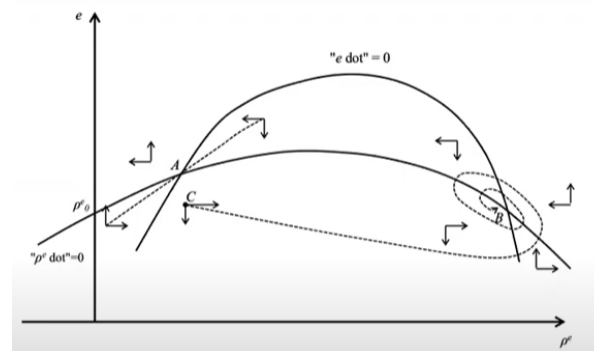

Conclusion and policy implications

In conclusion, capital controls involve imposing restrictions on the amount of capital, particularly short-term portfolio capital, that can enter the economy. These measures aim to manage capital inflows, ensuring stability and aligning with economic priorities. Capital controls serve as a tool to protect economic interests, enhance resilience, and facilitate strategic integration of global capital flows.

Regarding the fair distribution of the fruits of labour productivity growth, it is observed that the increase in labour productivity is not entirely passed on to foreign consumers, considering the sensitivity of net exports to relative prices. Instead, there is a closer relationship between domestic nominal wages and the dynamics of labour productivity. This linkage contributes to a more equitable distribution of the benefits derived from increased productivity.

References

- Botta, A., Godin, A., Missaglia, M. (2016). "Finance, foreign (direct) investment, and the Dutch disease. the case of Colombia". *Economia Politica*, vol.33 (2), pp. 265-289.
- Botta, A. (2017). "Dutch disease-cum-financialization booms and external balance cycles in developing countries". *Brazilian Journal of Political Economy*, vol.37 (3), pp. 459-477.

- Botta, A. (2018). "The long-run effects of portfolio capital inflow booms in developing countries: Permanent development hangovers after short-term financial euphoria". ECLAC Production Development WP series no.221.
- Gallagher, K.P., and Prates, D. (2014). "Financialization and the resource curse: The challenge of exchange rate management in Brazil". Gegi Working Paper no.8.
- Koller, K. (2019). "Exchange rate dynamics, balance sheet effects, and capital flows. A Minskyan model of emerging markets boom-bust cycles". *Structural Change and Economic Dynamics* vol. 51 (4), pp. 270-283.
- McCAUSLAND, W. D., & THEODOSSIOU, I. (2012). Is manufacturing still the engine of growth? *Journal of Post Keynesian Economics*, 35(1), 79–92. <http://www.jstor.org/stable/23470003>
- Reinhart, C. M., & Reinhart, V. R. (2008). Capital Flow Bonanzas: An Encompassing View of the Past and Present. NBER International Seminar on Macroeconomics, 5(1), 9–62. <https://doi.org/10.1086/595995>
- Taylor, L. (1998). "Lax public sector, destabilizing private sector: Origins of capital market crises", CEPA Working Paper Series III no.6.
- Yilmaz, S.D., and Godin, A., (2020). "Modelling small open developing economies in a financialized world: A stock-flow consistent approach", AFD Research Paper no.125.

ОҢТАЙЛЫ ЖҮЙЕЛЕРДІ СИНТЕЗДЕУ ТЕОРИЯСЫН ҚОЛДАНА ОТЫРЫП, ӨНДІРІСТІҢ САНДЫҚ МОДЕЛІН ҚҰРУ, ҰСЫНЫСТАР ӘЗІРЛЕУ

Конесбаева А. А.

Техника ғылымдарының кандидаты, Ф. Дәукеев атындағы Алматы энергетика және байланыс университетінің профессоры. Алматы, Қазақстан

Жұмажан З. Е.

Ф. Дәукеев атындағы Алматы энергетика және байланыс университетінің магистранты. Алматы, Қазақстан

Аңдатпа

Қазіргі уақытта цифрлық өндіріс модельдері өндіріс процестерін оңтайландыруда маңызды рөл атқарады. Олар имитациялық модельдер негізінде өндіріс жүйелерін талдауға, оңтайландыруға және басқаруға мүмкіндік береді, бұл өнім сапасын жақсартуға және өндіріс тиімділігін арттыруға мүмкіндік береді. Бұл мақалада оңтайлы жүйелерді синтездеу теориясын қолдана отырып, Индукциялық қыздыру өндірісінің цифрлық моделін құруды және осы өндіріс процесін оңтайландыру үшін ұсыныстар әзірлеуді қарастырамыз.

Кілт сөздер: оңтайландыру, индукциялық қыздыру, цифрлық модель

Индукциялық қыздыру өнеркәсіптің әртүрлі салаларында, соның ішінде металл өңдеуде, автомобиль жасауда, энергетикада және т.б. кеңінен қолданылады. Ол металл бөлшектерді жылдам және біркелкі қыздыруға мүмкіндік береді, бұл оларды термиялық өңдеуге, дәнекерлеуге және басқа процестерге қажет. Дегенмен, индукциялық қыздыру процесі температура мен энергияны тұтынуды дәл бақылауды талап етеді, оған цифрлық өндіріс моделі арқылы қол жеткізуге болады.

Цифрлық өндіріс моделі - бұл өндіріс процесін имитациялауға, оны оңтайландыруға және оның жұмысын жақсартуға мүмкіндік беретін компьютерлік модель [1]. Ол өндіріс процесі, қолданылатын құрал-жабдықтар, материалдар, жұмыс күші және өндіріс процесіне әсер ететін басқа да факторлар туралы мәліметтерді қамтиды.

Өндірістің оңтайлы цифрлық моделін жасау үшін оңтайлы жүйелер синтезінің теориясын қолдану қажет. Бұл теория математикалық модельдерді құруға, жүйелерді оңтайландыруға және оларды басқаруға арналған құралдарды ұсынады. Индукциялық қыздыру өндірісі контекстінде бұл қыздыру уақыты, температура және қуат тұтыну сияқты өндіріс процесінің параметрлерін оңтайландыру үшін пайдалануға болатынын білдіреді.

Бұл жұмыста металл жартылай фабрикастарын қысыммен өңдеу алдындағы индукциялық қыздыру процесі үшін оңтайлы жылдамдықты реттеу жүйесін синтездеу мәселесі шешіледі.

Таратылған параметрлері бар объектіні оңтайлы басқару мәселесін тұжырымдау үшін, біріншіден, басқару объектісінің математикалық моделін көрсету қажет. Ол теңдеулер, таратылған параметрлері бар объектінің модельдік көрінісі және басқа мүмкін формалар түрінде ұсынылуы мүмкін [3]. Екіншіден, оптималдылық критерийін таңдау қажет, оның экстремальды мәні оңтайландырылатын процестің мүмкін болатын ең жақсы көрсеткіші тұжырымдамасымен байланысты болады. Үшіншіден, басқару әрекетіне және таратылған параметрлері бар объектінің басқарылатын шығысының тәртібіне шектеулер орнатылуы керек, бұл бастапқы күйден соңғы күйге өту процесінің рұқсат етілгендігін сипаттайды. Төртіншіден, бақылау процесінің соңында объектінің қалаған күйіне қойылатын талаптар ресімделуі керек. Бұл жағдайда мәселені қозғалмайтын және траекторияның бос ұшымен де қарастыруға болады. Бесіншіден, априорлық ақпараттың көлемі ешқашан толық болмайтын нақты жағдайларда жұмыс істейтін жүйелерге тән сыртқы әсерлерді ескеру қажет, бұл шешімді табуда және мұндай жүйелерді жобалауда қосымша қиындықтарды тудырады.

Индукциялық қыздыру процесінің негізгі математикалық моделі

Температура өрісі $Q(x, t)$ цилиндрлік пішінді металл бұйымдарын индукциялық қыздыру процесінде ішкі жылу шығару қуаты бойынша шоғырланған басқару әсерімен $u(t)$ бірінші жуықтаудағы t уақыты мен радиалды x координатасына байланысты келесі түрдегі цилиндрлік координаттардағы сызықтық, гетерогенді және кеңістіктік-бір өлшемді жылу өткізгіштік теңдеуімен сипатталады:

$$\frac{\partial Q}{\partial t} = a \left(\frac{\partial^2 Q}{\partial x^2} + \frac{1}{x} \frac{\partial Q}{\partial x} \right) + \frac{1}{c\gamma} F_{b1} \left(\frac{x}{R}, v \right) u(t); x \in [0, R], t \in [0, T]; \quad (1)$$

шекаралық жағдайлармен

$$Q(x, 0) = Q_0 = const; \quad (2)$$

$$\alpha Q(R, t) + \lambda \frac{\partial Q(R, t)}{\partial x} = \alpha Q_c(t); \frac{\partial Q(0, t)}{\partial x} = 0, \quad (3)$$

Жылыту қуатының басқару әсеріне $u(t)$ келесі шектеулер қойылады:

$$0 \leq u(t) \leq u_{max} \forall t \in [0, T], u_{max} = \frac{P_{0max}}{R} \quad (4)$$

(1) – (4) теңдеулерінде келесі белгілер қолданылды: R – Цилиндр радиусы; c, γ – жылытылатын материалдың меншікті жылу сыйымдылығы және тығыздығы; a – қыздырылатын өнімнің температуралық өткізгіштік коэффициенті; λ, α – жылу өткізгіштік және конвективті жылу беру коэффициенттері; Q_0 – температураның бастапқы таралуы; $Q_c(t)$ – қоршаған орта температурасы; P_{0max} – жылыту қуатының максималды беттік тығыздығы; $F_{b1} \left(\frac{x}{R}, v \right)$ – ішкі электромагниттік жылу көздерінің цилиндр радиусы бойынша кеңістікте таралу функциясы, индуктордың электромагниттік өрісінің теңдеулерін шешу арқылы келесідей өрнек бойынша анықталады:

$$F_{b1} \left(\frac{x}{R}, v \right) = v \frac{ber'^2 \left(\frac{x}{R} v \right) + bei'^2 \left(\frac{x}{R} v \right)}{ber v ber' v + bei v bei' v}, \quad v = R \sqrt{2\pi \mu_a f \sigma}, \quad (5)$$

мұндағы f – индукторды беретін токтың жиілігі; σ – қыздырылған материалдың электр өткізгіштігі; μ_a – қыздырылған материалдың абсолютті магниттік өткізгіштігі; $ber v, ber' v, bei v, bei' v$ – Кельвин функциялары және олардың алғашқы туындылары.

Цилиндрлік металдан жасалған бұйымдарды индукциялық қыздыру процесі арқылы жылу көзінің қуатын $u(t)$ басқару есебіндегі температуралық күйдің өрнегі (1) – (3) шекаралық есепті шешу әдісімен табылады. Оңтайлы бағдарламалық басқару мәселесінде берілген шектеулер (4) жағдайында $u^*(t)$ басқару әсерін табу керек.

Шексіз өлшемді объект үшін оңтайлы жылдамдықты басқару бағдарламасын $u^*(t)$ анықтау үшін Понтрягиннің максималды принципі қолдануға болады.

Оңтайлы процесс үшін $Q^*(t) = (Q_n^*(t)), \psi^*(t) = (\psi_n^*(t)), u^*(t)$ уақыт релелік функциясы түрінде жылу көздерінің қуатын оңтайлы басқаруға арналған өрнекті ескере отырып анықтайды:

$$u^*(t) = \frac{u_{max}}{2} \left[1 + sign \sum_{n=1}^{\infty} \frac{1}{c\gamma} \bar{F}_{b1n}(\mu_n, v) \psi_n^T e^{-\mu_n^2(T-t)} \right] \quad (6)$$

(6)-ы өрнекте дәрежелердің біркелкі жинақталған шексіз қатары кез келген $(t', t'') \ni t, 0 \leq t' < t'' \leq T$ интервалында бірдей нөлге тең емес, демек, оңтайлы $u^*(t)$ бағдарламасының арнайы бөлімдері жоқ (1 суретті қараңыз).

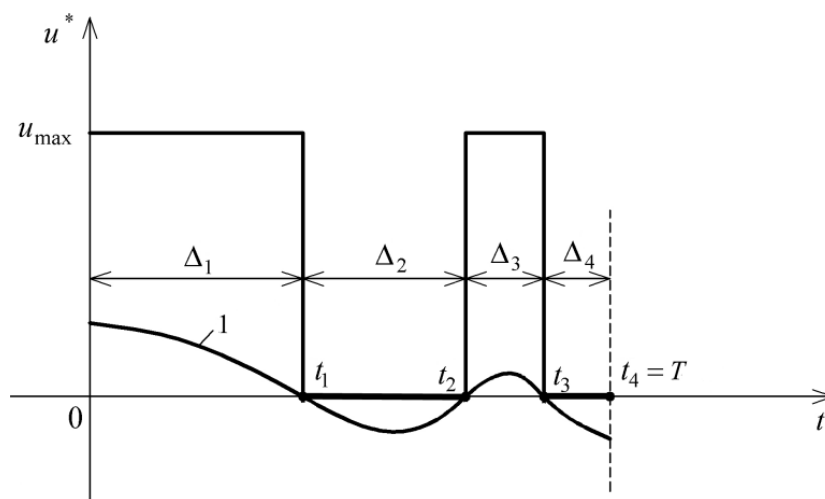

$$1 - \sum_{n=1}^{\infty} \frac{1}{c\gamma} \bar{F}_{b1n}(\mu_n, \nu) \psi_n^T e^{-\mu_n^2(T-t)} \text{ қисық сызығы}$$

1 сурет. $u^*(t)$ оңтайлы бағдарламалық басқару түрі

Нәтижесінде объектінің жылдамдығын оңтайлы басқарудың детерминирленген жүйесінің синтезі кеңістіктік аймақтың кейбір нүктелерінде басқарылатын айнымалы мәндеріне сызықтық кері байланысы бар релелік автоматты басқару жүйесін құруға дейін азаяды. Оның таралуы, олардың саны реле формасының басқару әрекеті үшін оңтайлы бағдарламаның тұрақтылық интервалдарының санына тең болуы керек (2 суретті қараңыз) [2].

Реле элементі объектінің кірісінде реттеуші органдардың сипаттамаларын ескереді.

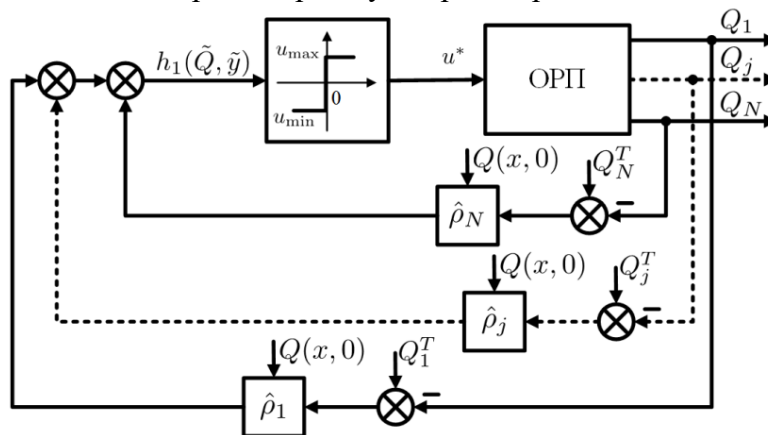

2 сурет. Таратылған параметрлері бар типтік объект үшін детерминирленген уақытты оңтайлы басқару жүйесінің функционалдык диаграммасы.

Tia Portal бағдарламалық пакетінің стандартты PID_Compact функционалды блогын пайдаланып жүйені зерттеу және енгізу

Simatic S7-1500 контроллерлерінің сериясы бар Siemens TIA Portal өнімінде үздіксіз кіріс және шығыс айнымалылары бар технологиялық процестерді басқару үшін пайдаланылатын PID_Compact контроллерін ұсынады.

PID контроллері екі мән арасындағы уақыт аралығын өлшейді, содан кейін алынған уақыт үлгісінің нәтижелерін бағалайды. Уақыт үлгісінің орташа мәні әрбір ауысу режимінде және бастапқы іске қосу кезінде жасалады. Ағымдағы үлгі уақыты осы орташа мәннен айтарлықтай ауытқыса, қате орын алады және PID_Compact "Inactive" (белсенді емес) режиміне ауысады. PID_Compact компоненті іске қосу кезінде P-, I- және D құрамдастарын дербес есептей алады (егер «pre-tuning» күйіне орнатылған болса – алдын ала баптау). Реттегіш сонымен қатар нысан параметрлерін оңтайландыруға мүмкіндік беретін «fine tuning» - дәл баптау режимін қамтиды [4].

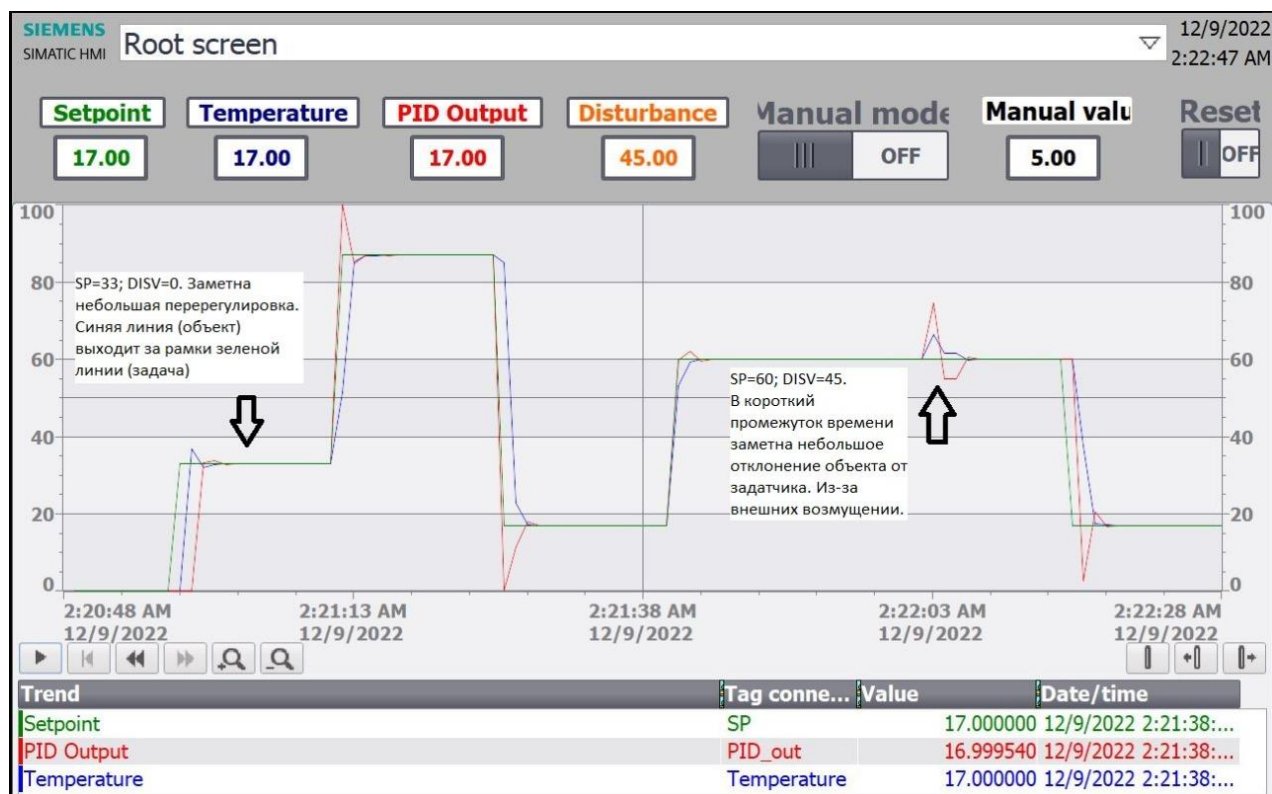

3 сурет. SIMATIC HMI панелінде имитациялау графигін зерттеу

Басқару объекті ретінде «LSim» блоктық кітапханасының «LSim_PT3» жүйелік блогы қолданылды. Тұйықталған жүйені құрып алғаннан кейін, бағдарламаны іске қосып PID_Compact Commissioning терезесінде реттегіш параметрлерінің оптималды коэффициенттері табылды. Модельдеуді зерттеу ыңғайлы болу үшін қажетті батырмаларды және график HMI панелінде құрастырылды. Осылайша, бұл ғылыми жұмыста оңтайлы жүйелер синтезінің теориясын пайдалана отырып, индукциялық қыздыру өндірісінің цифрлық моделі жасалды. Модельдеу нәтижесінде объектіні басқаруды қолдану қыздыру процесінің энергия тиімділігін арттырудың тиімді жолы екендігі көрсетілді.

Қорытындылай келе, оңтайлы жүйелер синтезінің теориясын пайдалана отырып, индукциялық қыздыру өндірісінің цифрлық моделін жасау өндірістік процестердің тиімділігін айтарлықтай арттыруға және өндіріс шығындарын азайтуға мүмкіндік береді деп айта аламыз. Жалпы алғанда, бұл зерттеу нәтижелерін ұқсас өндірістік процестерде тиімділікті арттыру және шығындарды үнемдеу үшін қолдануға болады.

Пайдаланылған әдебиеттер тізімі

1. Авдюнин Е. Г. Моделирование и оптимизация промышленных теплоэнергетических установок. Учебник — М.: Инфра-Инженерия, 2019. — 184 с.
2. Рапопорт Э. Я. Оптимальное управление системами с распределенными параметрами: Учеб. пособие. — М.: Высш. шк., 2009. — 677 с.
3. Рапопорт Э. Я., Плешивцева Ю. Э. Оптимальное управление температурными режимами индукционного нагрева. — М.: Наука, 2012. — 309 с.
4. Юрген Мюллер, Волкер Хунгер, Бернд-Маркус Пфайфер. Практическое пособие по регулированию на основе SIMATIC и SIMATIC PCS7. — Перевод с немецкого со 2-го издания, 2002 г. — 220 с.

СКРИНИНГ ДОНОРСКОЙ КРОВИ НА ANTI-HBSCORE МЕТОДОМ ИХЛА В ЗНАЧИТЕЛЬНОЙ СТЕПЕНИ ПОВЫШАЕТ БЕЗОПАСНОСТЬ ГЕМОТРАНСФУЗИЙ

*А.Е. Новолодская^а, Г.У. Матаева^а, М.Ю. Сутула^б
Восточно-Казахстанский областной центр крови^а и
Национальная научная лаборатория коллективного пользования^б
г. Усть-Каменогорск, Казахстан.*

Маркеры вируса гепатита В представляют серьезную опасность для реципиентов во время гемотрансфузий. На основании изменений в приказе министра здравоохранения Республики Казахстан №113 «Об утверждении требований к медицинскому освидетельствованию доноров, безопасности и качеству при производстве продуктов крови для медицинского применения» в службе крови было внедрено обязательное скрининговое тестирование на антитела к ядерному антигену вируса гепатита В - anti-HBscore для предотвращения заготовки донорской крови от лиц, имеющих латентную форму вирусного гепатита В. В статье наглядно продемонстрирована эффективность внедрения скрининга донорской крови на предмет обнаружения образцов на ранней стадии заболевания или в латентной форме гепатита В. Исследования проводились в Восточно-Казахстанском областном центре крови на автоматических анализаторах закрытого типа Architect с использованием иммунохемилюминесцентных тест-систем (ИХЛА) с высокой чувствительностью и специфичностью. По результатам исследований на anti-HBscore было выявлено и отбраковано 4,1% инфицированных компонентов донорской крови. Таким образом, исследование донорской крови на наличие антител к ядерному антигену вируса гепатита В anti-HBscore в значительной степени повышает инфекционную безопасность компонентов крови.

Ключевые слова: anti-HBscore, anti-HBs, гепатит В, ИХЛА, гемотрансфузии, антигены, вирус, маркеры, исследование.

ВВЕДЕНИЕ

Гемотрансфузия – это процесс передачи крови или ее компонентов от донора реципиенту. Гемотрансфузии могут быть жизненно важными в различных медицинских ситуациях, таких как тяжелые травмы, операции и лечение различных заболеваний. Однако гемотрансфузии также могут быть источником передачи инфекций, таких как вирусный гепатит В (*Hepatitis B virus*, HBV). Это может произойти, если донор имеет высокий уровень вирусной нагрузки или антитела к HBV, которые не выявляются при использовании стандартных методов скрининга.

Цель данной научной работы – оценка эффективности применения метода ИХЛА на закрытых системах Architect для скрининга донорской крови на anti-HBscore и его влияние на безопасность гемотрансфузий.

Anti-HBscore – суммарные специфические иммуноглобулины к ядерному антигену, указывающие на активное размножение вируса гепатита В в организме. У вируса гепатита В сложная структура. Основными антигенами, имеющими значение в лабораторной диагностике, являются HBsAg (поверхностный антиген), HBcoreAg и HBeAg (антигены, находящиеся в ядре вируса). Строение вируса гепатита В показано на Рисунке 1.

HBcoreAg обладает высокой иммуногенностью, антитела к нему вырабатываются раньше других иммуноглобулинов, связанных с вирусом гепатита В. Сам антиген не обнаруживается в крови, так как расположен внутри гепатоцитов – клеток паренхимы печени, но иммунная система инфицированного человека начинает вырабатывать антитела anti-HBscore класса IgM ещё до клинических проявлений, через 3-5 недель после попадания вируса в организм, а с 4-6-го месяца болезни и антитела класса IgG.



Рисунок 1. Структура вируса гепатита В [1].

Anti-НВсоре IgM синтезируются в ответ на активную репликацию вируса и исчезают в период выздоровления, в то время как anti-НВсоре IgG могут циркулировать в крови годами, иногда пожизненно. Суммарные антитела anti-НВсоре подтверждают контакт организма с вирусом гепатита В даже при отрицательных результатах других маркеров гепатита. При выявлении anti-НВсоре уточнить стадию заболевания и различить острую, хроническую или ранее перенесенную инфекцию можно с помощью определения отдельных классов антител и антигенов [2].

МАТЕРИАЛЫ И МЕТОДЫ

Для достижения поставленных целей нами были проанализированы результаты скрининга донорской крови на anti-НВсоре, проведенные методом ИХЛА на закрытых системах Architect. Для оценки эффективности были использованы показатели чувствительности и специфичности методов скрининга.

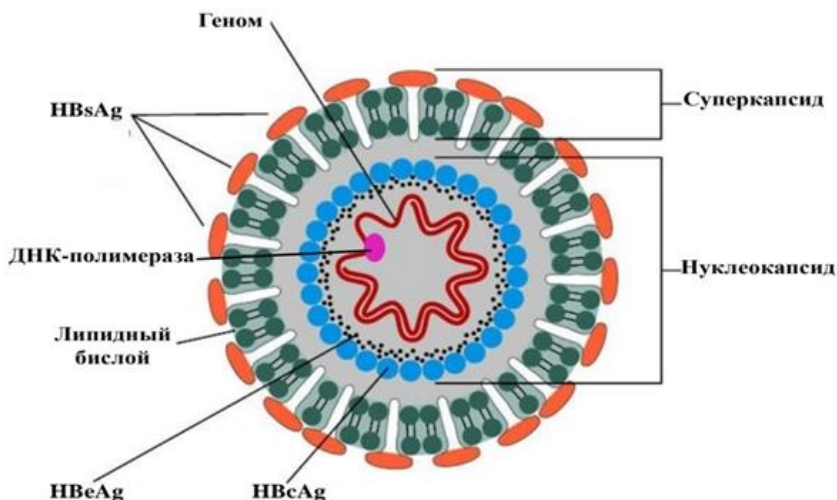
С целью повышения безопасности трансфузий, согласно приказа министра здравоохранения Республики Казахстан от 2 октября 2020 года № КР ДСМ-113/2020 «Об утверждении требований к медицинскому освидетельствованию доноров, безопасности и качеству при производстве продуктов крови для медицинского применения» (с изменениями от 17 сентября 2022 г.) с ноября 2022 г. в Восточно-Казахстанском областном центре крови (ВКОЦК) было внедрено исследование на маркеры вирусного гепатита В – anti-НВсоре.

Выбраковка донорской крови проводилась согласно «Алгоритма действий при тестировании доноров на anti-НВсоре», показанном на Рисунке 2.



Рисунок 2. Алгоритм действий при тестировании доноров на anti-НВсоре [3].

Таблица 1. Интерпретация результатов исследования на anti-HBscore

Первичный результат	Значение	Интерпретация	Действие
<1,00	Nonreactive	Нереактивный/отрицательный	Подтверждающего исследования не требуется
≥1,00	Reactive	Реактивный/первично-положительный	Требуется подтверждающее исследование на количественном тесте anti-HBs

При получении первично-реактивного результата на наличие антител к ядерному антигену HBV (anti-HBscore) проводится тестирование на наличие антител к поверхностному антигену HBV (anti-HBs) в количественном тесте:

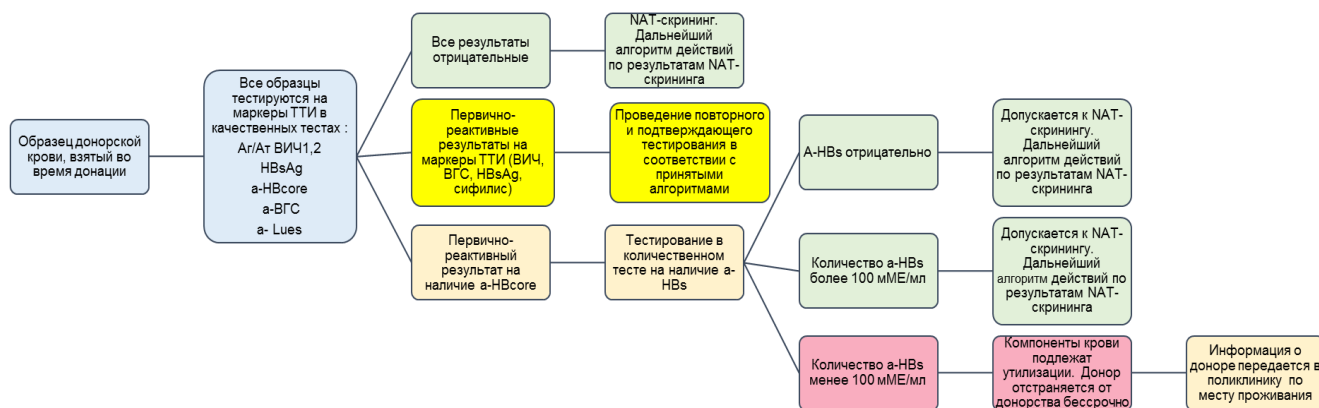
- при получении отрицательных результатов 0-10 мМЕ/мл на наличие антител а-HBs - донор признается безопасным;

- при количестве антител anti-HBs более 100 мМЕ/мл, донор признается безопасным.

Наличие в крови антител в титре более 100 мМЕ/мл указывает на иммунную защиту против вируса гепатита В.

- при количестве антител anti-HBs менее 100 мМЕ/мл (10-100), донор отстраняется от донорства крови и компонентов бессрочно [3].

В период с 1 ноября 2022г. по 28 февраля 2023г. в ВКОЦК было обследовано 2973 донора. Лабораторное исследование образцов донорской крови на наличие антител к ядерному антигену вируса гепатита В проводилось при каждой донации крови методом иммунохемилюминесцентного анализа (ИХЛА) на автоматических анализаторах «закрытого типа» Architect i1000/i2000 с использованием реагентов «Architect Anti-HBc II» и «Architect Anti-HBs» (Abbott, США).

ИХЛА – иммунохемилюминесцентный анализ - это лабораторный анализ, который сочетает в себе хемилюминесценцию (электромагнитное излучение, вызванное химической реакцией с образованием света) с образованием иммунного комплекса «антиген-антитело». Ключевыми преимуществами ИХЛА являются: высокая специфичность и чувствительность, сокращение времени инкубации, быстрое получение результата (30 минут), высокая стабильность реагентов и их конъюгатов.

РЕЗУЛЬТАТЫ И ОБСУЖДЕНИЕ

Architect Anti-HBc II. Система Architect I System рассчитывает пороговое значение RLU (относительные световые единицы) из среднего RLU трех повторов калибратора и сохраняет результат. Пороговое значение RLU устанавливается путем умножения среднего RLU калибратора Anti-HBc II на 1,0.

Пороговое значение RLU=среднее RLU калибратора*1,0.

Система Architect I System рассчитывает результат S/CO для каждого образца и контроля: S/CO= RLU/пороговое значение RLU.

Architect Anti-HBs. Интервал измерения определяли как диапазон значений в мМЕ/мл, который соответствует границам приемлемых рабочих характеристик для воспроизводимости и отклонения. Диапазон составлял от 2,50 до 1000,00 мМЕ/мл. Для расчета специфичности и чувствительности было установлено, что образцы со значениями концентрации ≥ 10,00 мМЕ/мл определяются как реактивные, образцы со значениями концентрации <10,00 мМЕ/мл - нереактивные. Для получения калибровочной кривой теста «Architect Anti-HBs» использовали четырехпараметрический логистический метод аппроксимации кривой (4PLC, X-взвешенная кривая) [4].

За период с ноября 2022 г. по февраль 2023 г. на anti-HBscore было обследовано 2973 донора, из них первично-реактивными оказались 405 лиц, которые также были обследованы на количественном тесте anti-HBs, согласно утвержденного алгоритма.

По результатам количественного теста на anti-HBs:

– 123 донора идентифицированы с положительным результатом, количеством антител от 10-100 мМЕ/мл, доноры пожизненно отстранены от донорства крови;

– 56 доноров показали отрицательный результат, с количеством антител от 0-10 мМЕ/мл, компоненты признаны пригодными для клинического применения и подлежат выдаче в медицинские организации.

– 226 доноров – результат положительный с количеством антител более 100 мМЕ/мл, компоненты также признаны пригодными для клинического применения и подлежат выдаче в медицинские организации [5].

Данные по первично-позитивным и подтвержденным образцам представлены в Таблице 3.

Таблица 3. Результаты исследования образцов донорской крови за период с ноября 2022 г. по февраль 2023 г.

Дата	Всего обследовано лиц	anti-HBscore (первично-позитивный результат)	anti-HBs, антитела менее 100 мМЕ/мл
Ноябрь 2022	838	119	46
Декабрь 2022	776	98	31
Январь 2023	777	104	33
Февраль 2023	582	84	13
Итого	2973	405	123

В целях обеспечения инфекционной безопасности донорской крови и ее компонентов, вся заготовленная продукция, а также продукция, находящаяся на карантине, от доноров с наличием маркеров anti-HBscore и anti-HBs бракуется и подлежит утилизации.

В результате проведенных исследований за период с ноября 2022 г. по февраль 2023 г. в Восточно-Казахстанской области из 2973 проверенных методом ИХЛА лиц было отстранено 4,1% доноров, что составляет 123 донора. Было обнаружено, что использование закрытых систем Architect и применение метода ИХЛА для скрининга донорской крови на anti-HBscore значительно повышает эффективность скрининга. Этот метод обладает высокой чувствительностью и специфичностью, что позволяет обнаруживать даже низкие уровни антител к HBV у доноров крови. Таким образом, применение метода ИХЛА на закрытых системах Architect может существенно повысить безопасность гемотрансфузий.

Безопасность гемотрансфузий является важным вопросом в медицине. Использование метода ИХЛА для скрининга донорской крови на anti-HBscore является эффективным инструментом для повышения безопасности гемотрансфузий, особенно в регионах с высокой предвалентностью вирусного гепатита В. Этот метод также является удобным и быстрым, что позволяет проводить скрининг большого числа доноров крови за короткий период времени.

ЗАКЛЮЧЕНИЕ

Полученные результаты подтверждают эффективность использования метода ИХЛА на закрытых системах Architect для скрининга донорской крови на anti-HBscore и его влияние на безопасность гемотрансфузий. Данный метод позволяет обнаруживать даже низкие уровни антител к HBV у доноров крови. Таким образом, внедрение в скрининг лабораторной диагностики исследований на определение anti-HBscore позволит повысить выявляемость латентной формы гепатита В. Тем не менее, использование данного метода должно дополняться другими методами скрининга и дополнительными тестами для обеспечения максимальной безопасности гемотрансфузий.

Полученные результаты показывают высокий процент встречаемости anti-HBscore в Восточно-Казахстанской области, что вызывает опасения по поводу потери донорских кадров из числа активных доноров крови. В тоже время данная мера является дополнительным шагом на пути повышения инфекционной безопасности донорской крови и ее компонентов.

СПИСОК ЛИТЕРАТУРЫ

1. Литусов Н.В. Вирус гепатита В. Иллюстрированное учебное пособие. Екатеринбург: УГМУ. – 2018.
2. «Скрининг донорской крови на гемотрансмиссивные инфекции» / Рекомендации Всемирной организации здравоохранения. Женева: ВОЗ. – 2010.
3. Приказ Министра здравоохранения Республики Казахстан от 2 октября 2020 № ҚР ДСМ-113/2020 «Об утверждении требований к медицинскому освидетельствованию доноров, безопасности и качеству при производстве продуктов крови для медицинского применения» (с изменениями от 17 сентября 2022 г.)
4. Руководство по использованию реагентов «Architect Anti-НВс II» и «Architect Anti-НВс».
5. Протоколы исследований на Anti-НВс/Anti-НВс методом ИХЛА, проведенные в ВКОЦК.

ФИЗИКАНЫ ОҚЫТУ ПРОЦЕСІНДЕ ОҚУШЫЛАРДЫҢ ЗЕРТТЕУШІЛІК ҚҰЗЫРЕТТІЛІКТЕРІН ҚАЛЫПТАСТЫРУ.

Молдағалиев Мирас Бактығалиевич

Магистрант 1 курс,

Махамбет Өтемісов атындағы Батыс Қазақстан университеті ,

Қазақстан, Орал қаласы

АННОТАЦИЯ

Қазіргі білім беру жағдайында білімді өздігінен алу және қолдану мүмкіндігі бірінші орынға шығады. Біздің ойымызша, негізгі құзыреттердің бірі, физиканы оқытуда қалыптасуы мүмкін, бұл зерттеу жүйесі. Оны қалыптастыруда ғылыми білімнің циклдік сипаты ерекше рөл атқарады: зерттеу құзыреттілігін қалыптастыру және білімді иемдену формалары үшін, оларды есте сақтау ғана емес, бастапқы фактілерді таңдау сияқты ғылыми таным циклінің кезеңдерінен өту қажет, гипотезаны ұсыну, оны эксперименттік тексеру, эксперименттен қорытындылар. Әсіресе бұл аспектіде тиімді физикалық зерттеу міндеттері болып табылады.

Түйінді сөздер: құзыреттілік, физика, зерттеу құзыреттілігі, зерттеуші міндеттері.

Бүгінде айналамыздағы әлем тез өзгеруде. Ал ертең оның даму қарқыны әлі де жеделдейді. Сондықтан өзін-өзі дамыту және өзін-өзі тәрбиелеу қабілеті, өзін-өзі жетілдіру қабілеті мен тілегі мыналарды анықтайды болашақта бүгінгі оқушының жеке жетістігі.

Біздің жас Республикамыз өз кезегінде ойлаудың икемділігін, ұтқырлығын және шығармашылығын көрсете алатын азаматқа қызығушылық танытады. Сондықтан қазір мектеп алдында түлекке мүмкіндігінше көп білім беру ғана емес, оның жалпы мәдени, жеке және танымдық дамуын қамтамасыз ету, оны өте маңызды дағдымен – оқу қабілетімен қаруландыру міндеті тұр. Томас Эдисон да: "өркениеттің ең маңызды міндеті – адамды ойлауға үйрету", - деді.

Білім беру сапасын арттыру және оқушылардың негізгі құзыреттіліктерін қалыптастыру-оқушылардың белсенді дербес ұстанымын қалыптастыруды көздейтін мектеп білімін жаңғыртудың маңызды міндеті; жалпы білім беру дағдылары мен дағдыларын, ең алдымен, зерттеу, рефлексивті, өзін-өзі бағалау дағдыларын дамыту.

Құзыретті болу дегеніміз-бұл жағдайда қолда бар білім мен тәжірибені жұмылдыра білу. Қоғамның қазіргі даму жағдайлары білімді анықтау, жіктеу, байқау, сипаттау, бағалау, пікірден ажырату, ойлау мен іс-әрекетті талдаудан қорытынды жасау қабілеттері барған сайын өзекті бола түсетіндігін көрсетеді.

Жаңа буын білім беруді дамыту тұжырымдамасы мұғалімдерге дәл осылай бағытталған. Олардың негізі Мета – пәндік тәсіл болып табылады, ол мектепте үйрету және үйрену керек ең

бастысы-шығармашылық ойлау екенін түсінуге негізделген. Бұл тәсіл оқушы білім жүйесін игеріп қана қоймай, іс-әрекеттің әмбебап (пәннен тыс) тәсілдерін игереді және олардың көмегімен қоршаған әлем туралы өз бетінше ақпарат ала алады деп болжайды.

Жаңа заманның Құзыретті түлегі туындаған мәселелерді өз бетінше ойлай, көре және шығармашылықпен шеше білуі керек. Бұл жағдай қазіргі қарқынды дамып келе жатқан ақпараттық кеңістікте ерекше өзектілікке ие. оқушылардың зерттеу іс-әрекеті барысында. [1]

Білім алушы бүгін, келесі сабақта нені және қалай оқитынын және алған білімін кейінгі өмірде қалай қолдана алатындығын өзі үшін нақты көрсетуі керек.

Оқушылардың зерттеу дағдыларын қалыптастыру, білім беру мекемелерінде зерттеушілік оқытуды ұйымдастыру ең өзекті мәселелердің бірі болып табылады, өйткені мемлекеттік білім беру стандарты оқушылардың өздері қойған сұрақтарға жауап алу қабілетін қалыптастыруды көздейді [4].

Зерттеу қызметі-білім алушылардың даму тәсілдерінің бірі. Өз зерттеулерін жүргізе отырып, студент жаңа білім алып қана қоймай, іс-әрекеттің жаңа тәсілдерін игереді, өзінің интеллектін, шығармашылық қабілетін дамытады. Тәуелсіздік, жауапкершілік, табандылық, мақсаттылық – бұл зерттеу қызметіне қатысатын баланың бойында дамиды қасиеттердің толық емес тізімі. Осылайша, өмірдің пассивті ойлаушысы емес, нағыз зерттеуші, ашушы, Жаратушы өседі. [5]



Зерттеушілік ойлау дағдылары туралы идеялар көрнекті психологтардың идеяларына негізделген: л.с.Выготскийдің мәдени-тарихи теориясы, и.Я. Лернердің проблемалық оқыту идеялары, В. В. Давыдовтың дамытушылық оқыту тұжырымдамасы, Н. Г. Алексеевтің рефлексивті ойлау теориясы, В. И. Слободчиковтың онтогенезіндегі субъективтіліктің дамуы туралы идеялар.

Зерттеу барысында әр жас кезеңінде оқушылардың маңызды психикалық функциялары қалыптасады, теориялық ойлауды, рефлексиялық қабілеттерді дамытады, сайып келгенде - білім алушының жеке басының субъективтілігін қалыптастыру. Орталық буын-бұл әлемнің ғылыми көрінісінің құрылымы туралы идеялар жүйесі, зерттеу міндеттерін жүзеге асырудың жеке тәжірибесін алу, білім алушылардың құндылық бағдарларын дамыту арқылы нақтыланатын іс-әрекеттің мазмұны.

Проблемалық-зерттеу жұмысының дағдыларын қалыптастыру мынадай бағыттар бойынша жүзеге асырылуы тиіс:

- проблемалық - зерттеу сұрақтары мен тапсырмаларын пайдалана отырып, сабақта және сабақтан тыс уақытта материалды зерделеу кезінде зерттеу дағдыларын дамыту;
- оқушының хабарламаны, баяндаманы, рефератты дайындаумен, оның ішінде Интернет желісінің ресурстарын пайдалана отырып, шағын зерттеу жүргізуі;
- бағдарламалық материалдың практикалық бағытын күшейту.

В. И. Андреевтің пікірінше, оқушының ғылыми-зерттеу қызметінің ерекшелігі, ғалымның іс-әрекетінен айырмашылығы, оқушы көбінесе зерттеудің бүкіл циклін жүргізбейді, тек оның жеке элементтерін орындайды [2].

Оқушылардың зерттеу қызметін ұйымдастырудың екі бағытын ажыратуға болады: оқушылардың пәндік зерттеу қызметі; оқушылардың зерттеу қызметін жобалау және ұйымдастыру.

Физика сабақтарында және сабақтан тыс уақытта ғылыми-зерттеу жұмыстарын жүргізудегі ең маңыздысы-оқушының мәселені көру, белгілі және белгісізді талдау, талдау негізінде мәселені шешу үшін гипотеза жасау және оны негіздеу қабілеті. Кез-келген зерттеудің кілті-зерттеуді негізге алатын гипотеза. Зерттеуді жоспарлауға үйрету бар, ол үшін сондай-ақ, гипотеза негізінде топта зерттеу жоспарын бірлесіп талқылау қолданылады. Құбылысты іс жүзінде қолдану туралы қосымша тапсырмалар оқушылардың ақпаратты іздеуін, жүйелеуін ынталандырады. Зерттеу нәтижелерін өңдеу кезінде ақпараттық дағдылар да қалыптасады. [3].

Экспериментті орындау кезінде студенттер құбылысты бақылау, өлшеу, эксперимент жүргізу, экспериментті сипаттау сияқты дағдыларды игереді. Оқушылар зерттеуден өз бетінше қорытынды жасайды және оларды талқылау үшін ұсынады.

Өз жоспарына сәйкес тәуелсіз зерттеудің мысалы ретінде көлбеу жазықтықтағы дене қозғалысының сипатын нақтылау, мұндай қозғалыстың сипаттамасын енгізу – үдеу болуы мүмкін.

Зерттеу қызметінің негізгі нәтижесі-зерттеу процедурасы нәтижесінде белгілі бір шындықты анықтайтын интеллектуалды өнім. Білім алушыларда мыналар қалыптасады: проблемаларды көре білу; сұрақтар қою; гипотезалар қою; ұғымдарға анықтама беру; жіктеу; байқау; эксперименттер жүргізу; қорытындылар мен қорытындылар жасау; материалды құрылымдау; өз идеяларын дәлелдеу және қорғау. Мұндай қызмет әлеуметтену, зерттеу қызметі арқылы әлеуметтік практиканы дамыту мақсаттарын да көздейді.

Әдебиеттер тізімі:

1. Приоритеты развития образования в ДНР, 2015г.
2. Андреев В.И. Диалектика воспитания и самовоспитания творческой личности. – Казань: Изд-во КГУ, 1988. – 238 с.
3. Кулакова Е.А. Развитие творческих способностей учащихся в процессе проектной и учебно-исследовательской деятельности // Сборник статей под общей редакцией А.С. Обухова. М.:НИИ школьных технологий, 2006.
4. Поддьяков А.Н. Исследовательское поведение, интеллект и творчество // Исследовательская работа школьников. 2002. №2. С. 29-42
5. Савенков А.И. Исследовательское обучение и проектирование в образовании//Исследовательская работа школьников.2004. №1.
6. Хуторской А.В. Технология проектирования ключевых и предметных компетенций. Интернет-журнал "Эйдос". - 2005. - 12 декабря.
<http://www.eidos.ru/journal/2005/1212.htm>

МАҢҒЫСТАУ ОБЛЫСЫНДАҒЫ СУ ТАПШЫЛЫҒЫМЕН КҮРЕСУ ЖОЛДАРЫ

Кульниязова Д. Э.

(E-mail: kulniyazova.dinara@mail.ru)

Л.Н.Гумилев атындағы Еуразия ұлттық университеті, Нұр-Сұлтан, Қазақстан

Ғылыми жетекші - Е. Б. Жаркенов

Мақалада жауын-шашынды тазарту арқылы су тапшылығын төмендету туралы айтылады. Ауыз судың сапасын жақсарту, сумен жабдықтау объектілерінің жұмысының сенімділігін арттыру мәселелері қозғалады.

В статье рассказывается о снижении дефицита воды за счет очистки от осадков. Затрагиваются вопросы улучшения качества питьевой воды, повышения надежности работы объектов водоснабжения.

The article describes the reduction of water scarcity due to purification from precipitation. The issues of improving the quality of drinking water, improving the reliability of water supply facilities are touched upon.

Түйін сөздер: жаңбыр суын жинау, жауын-шашын, тазарту, технологиялар, ерекшеліктер, дәстүрлі әдістер, жаңбыр орталықтары, резервуар, жүйе.

Кіріспе.

Су табиғи ресурстардың бірі болып табылады және ауа сияқты тегін беріледі. Дегенмен, бұл кез-келген тіршілік иесінің негізгі ингредиенті. Атхарва Ведаға сәйкес, өмір алдымен сумен қоректену арқылы дамып жетіледі. Ригведа айтылғандай суда өмірлік маңызды емдік қасиеттер бар, сондықтан оны қорғау керек. Адамдар сусыз өмір сүре алмайды, өйткені, су ең маңызды қажеттіліктердің бірі болып табылады. Адам ағзасының шамамен 70%-ы судан тұрады. Сонымен қатар күнделікті өмірде мұды тіршіліктің барлық саласында қолданамыз: тамақ жасау, киім жуу, жуыну, егіс суару және т.б. Су тек күнделікті тұрмыста ғана емес, сонымен қатар өнеркәсіптің түрлі салаларында да қолданылады.

Қазақстандағы ауыз су тапшылығының себебі бірінші кезекте инфрақұрылымның тозуынан және сумен жабдықтау жүйелерін салу кезінде инновациялардың болмауынан болып отыр. Шалғай елді мекендерге су әлі күнге дейін цистерналарда немесе фураларда шектеулі мөлшерде жеткізіледі, бірақ бұл ретте Қазақстан табиғи ресурстарды пайдалану саласындағы инновациялық технологиялар бойынша кең ауқымды жобаларды жүргізеді. Халықаралық сарапшылардың қорытындысы бойынша Қазақстанда суды тұтыну 2040 жылға қарай 46% - ға өседі, су ресурстарының тапшылығы жылына 12 текше метрге дейін құрауы мүмкін. Тапшылық негізінен шектес мемлекеттерден келетін ағынның ықтимал азаюы есебінен болады. Егер бұл мәселені шешу үшін пәрменді шаралар қолданылмаса, 2050 жылға қарай Қазақстанда су тапшылығы үш есе артады деген болжам бар.

Жауын-шашын суларын қолдана отырып адам күніне 71л дейін ауыз су көзін үнемдей алады.

Жауын-шашын суын пайдаланудың 6 себебі

1. Болашақ өмір үшін жауын-шашын суы.

Қоршаған ортаны қорғау бұл – өскелең ұрпақтың жайлы өмір сүруі үшін кез-келген адамзаттың басты міндеті болып табылады. Жауын-шашын суларын тиімді пайдалану жүйелері арқылы су қорын үнемдеп қана қоймай, сонымен қоса табиғатты, болашақты тіршілік көзінің жетіспеушілігінен қорғау болып табылады.

2. Экология мәселесіндегі сана қазіргі заманның тренді.

Жаңбыр суын пайдалану жүйесіменсіз заманауи технологияларды біріктіре алатындығыңызды және экология мәселелерінде хабардар екеніңізді көрсетесіз. Бұл өзекті.

3. Жауын-шашын суын әр түрлі мақсатта қолдануға болады.

Заманауи технологиялардың арқасында жаңбыр суы гигиеналық зиянсыз, қолдануға сенімді бақшаны, сонымен қатар дәретханаларды суару үшін, кір жуғыш машиналар және басқа да көптеген салаларда құнды ауыз суды пайдалану ысырап болар еді.

4. Жауын-шашын суын пайдалану – бұл қаражат үнемдеу.

Жауын-шашын суын қолдана отырып ауыз су көзінің 60%-ын үнемдеуге болады. Бұл қаражат басқа мақсаттарда пайдаланылуы мүмкін. Бірақ, ең бастысы – тіршілік көзін үнемдеу болып табылады.

5. Жауын-шашын суын пайдалану: қоқыс қалдықтарын саралау секілді түсінік.

Болашақта жауын-шашын суын қолдану қоқыс қалдықтарын саралау секілді қарапайым түсінік болып есептеледі. Мемлекетіміз үшін бұл жүйені қазірден бастау өте маңызды болып табылады.

6. Жауын-шашын суын пайдалану: болашақ технологиясы.

Жауын-шашын суларын пайдалану арқылы тек ауыз су көзін үнемдеп қана қоймай, сонымен қоса, еліміздің дамуы мен жоғары технологиялы инновациялы елдер қатарына қосылуына себеп болады.

Резервуарға қойылатын талаптар:

- Кез-келген резервуардың негізі – бұл материал. Сондықтан материалдың беріктігінде көз жеткізіңіз
- Деформация мен қысымға төзімді.
- Герметикалық және жарық өткізбейтін.
- Аяздан қорғалған.
- Белгілі бір жауын-шашын мөлшеріне есептелген.
- Тольп кетуден, кері ағыннан, газ қалыптасуынан және ұсақ жануарлардың түсуінен қорғалған.
- Техникалық қызмет көрсету кезінде оңай қол жетімділік.

Жиналған жаңбыр суы су көзінің ең таза түрі болып табылады. Осылайша оны тікелей тұтынуға болады. Жер асты суларынан жиналған жаңбыр суы бактериологиялық сапа тұрғысынан төмен сапалы болуы мүмкін. Егер су кірден жиналса, тиісті тазарту арқылы тиісті түрде қолдануға болады. Осыдан кейін оны келесі мақсаттарда қолдануға болады: шомылу, жуу, дәретхана керек-жарақтары, бақшаларды суару, компост жасау, ванналар бассейндерді зарядтау, көлік құралдарын жуу, өрттерді сөндіру және т. б.

Жауын-шашын суын жинау жүйесі.

Жаңбыр суын жинау жүйесі, сондай-ақ жаңбыр суын сақтау жүйесі деп аталады, жаңбыр суын жинайтын және сақтайтын технология. Жаңбыр суын жинау жүйелері қарапайым жаңбыр бөшкелерінен бастап сорғылармен, резервуарлармен және тазарту жүйелерімен күрделі құрылымдарға дейін қолданылады. Ішуге жарамсыз суды ландшафтты суару, дәретханаларды жуу, көлік жуу немесе киім жуу үшін пайдалануға болады, тіпті оны адам тұтынуы үшін де тазартуға болады. Су тапшылығы көптеген халқы тығыз қоныстанған аймақтар үшін өзекті мәселе болғандықтан, жаңбыр суын жинау жүйелері үй шаруашылықтары мен кәсіпорындарда пайдалану үшін қолданылып, муниципалды жүйелерге сұранысты төмендетуі мүмкін.



Сурет-2. Жаңбыр суын жинау жүйесінің компоненттері

Жобалау бойынша ұсыныстар

Жаңбыр суын жинаудың қарапайым жүйелері-бұл жаңбыр бөшкелері сияқты қысымсыз жүйелер, онда құбырлар су төгетін жерлерден резервуарға өтеді. "Құрғақ жүйелер" деп аталатын бұл құрылымдар жаңбыр тоқтағаннан кейін құбырлардағы суды сақтамайды және масалар мен басқа да жәндіктердің көбеюіне жағдай жасамайды. Резервуарларға тікелей кіру үшін құбырларды конфигурациялау мүмкін болмаған кезде" дымқыл жүйелер " қажет. Резервуарлар жинау беттерінен белгілі бір қашықтықта орналасқан немесе бірқатар ғимараттарға қызмет көрсететін резервуарлар бар жерлерде құбырлар жер астына, содан кейін көтергіш арқылы резервуарға өтеді. Мұндай жүйелер көбінесе ұзақ құбырларда тоқтап тұрған су қалмауы үшін қысымға ұшырайды.

Жақсы жобаланған жаңбыр суын жинау жүйелері құбырлар мен барлық басқа тесіктердің жәндіктерден, әсіресе ылғалды жүйелерде қорғалуын қамтамасыз етеді. Сонымен қатар, резервуардың барлық кіріс саңылауларындағы сым торлары қоқыстың резервуарға енуіне жол бермейді. Жинау беттері (негізінен шатырлар) улы емес материалдардан жасалуы керек, әсіресе бояулар мен қорғасын негізіндегі мембраналарсыз, ал резервуарлар улы емес және коррозиялық емес материалдардан жасалуы керек. Су құбырында жиналуы мүмкін шөгінділердің тартылуын болдырмас үшін резервуардың шығатын шүмектері немесе су төгетін құбырлар резервуардың еденінен кемінде 10 см (4 дюйм) биіктікте болуын қамтамасыз ету керек. Кейбір жүйелерде шөгінділерді кетіру үшін сорғы мен жуу құбыры болса да, барлық жүйелер үшін резервуардың ішкі беттерін үнемі тазалап отыру ұсынылады.

Қорытынды

Су адам тіршілігі үшін өте маңызды тіршілік көзі болып табылады. Оны үнемдеп пайдалану бар адамзаттың міндеті. Қарапайым тұрмыста, кір жуу, суға түсу кезінде су шығынын азайту бір адам үшін ғана емес, бүкіл мемлекетіміз үшін пайдалы қадам болып табылмақ.

Шын мәнінде, күнделікті суды тұтынудың орташа деңгейін бір адамға 60 л-ге дейін төмендету жер үсті және жер асты суларының тартылуын айтарлықтай азайтуға мүмкіндік береді, сондықтан топырақтың шөгуіне жол бермейді.

Бұл технологияны енгізу, әрине, біздің елімізде пайдалы болар еді, онда жер үсті және жер асты ластанбаған суларының көлемін үнемі азаяды және қоршаған ортаны қорғау принциптерімен аз ұқсастығы бар табиғи ресурстарды басқарумен байланысты экологиялық теңгерімсіздік барған сайын айқын болады.

Жоғарыда келтірілген ауыз су көзін үнемдеу тәсілі – тек суды үнемдеуде ғана емес, сонымен қатар еліміздің экономикалық және басқа да салаларда дамуына үлкен үлесін тигізері анық.

Пайдаланылған әдебиеттер

1. <https://cabar.asia/ru/kak-kazakhstan-reshaet-problemu-defitsita-pitevoj-vody-v-epohu-neftyannogo-liderstva-v-tsentralnoj-azii>
2. <https://qazaquni.kz/kogam/158063-sudyn-surauy-baganyn-bugauy-bolu-kerek>
3. <https://waterservice.kz/blog/art29.html>
4. <https://www.britannica.com/technology/rainwater-harvesting-system>

“Международный научный журнал АКАДЕМИК”

№ 1 (220), 2023 г.

МАЙ, 2023 г.

**В авторской редакции
мнение авторов может не совпадать с позицией редакции**

Международный научный журнал "Академик". Юридический адрес:
М02Е6В9, Республика Казахстан, г.Караганда

Свидетельство о регистрации в СМИ: KZ12VPY00034539 от 14 апреля 2021 г. Журнал
зарегистрирован в комитете информации, министерства информации и общественного развития
Республики Казахстан, регистрационный номер: KZ12VPY00034539
Web-сайт: www.journal-academic.com
E-mail: info@journal-academic.com

